

Při demontáži válce tlačte stranou pomocí šroubováku kovovou sponu (A), aniž byste ji sejmuli; kulový kloub vyjměte z jeho usazení.

Zlomí-li se spona, musí být kulový kloub válce vyměněn, č. dílu 7701 034 613.

DEMONTÁŽ

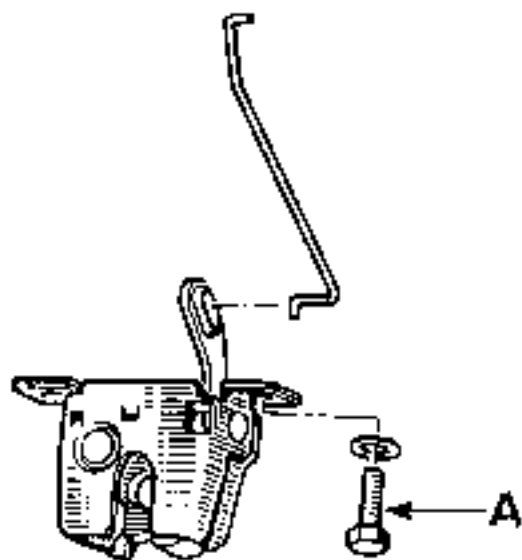

Oba šrouby (1) vyšroubujte a zámek vytáhněte. Jeho nachýlením uvolníte táhla.

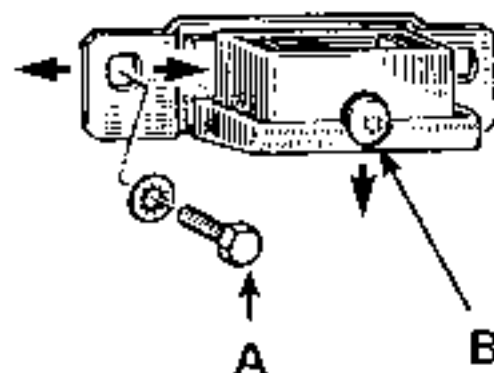

Šroub A: nastavení do strany
Šroub B: nastavení výšky

Vložka zámku zadních vyklápěcích dveří

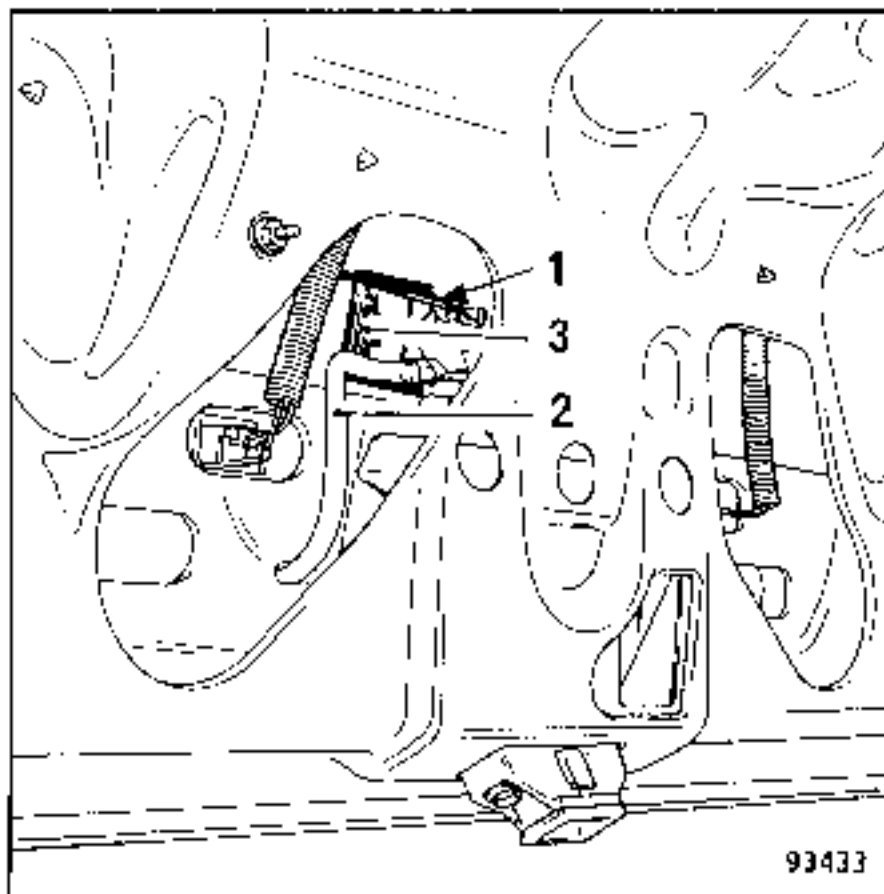

Uvolněte:

- ovládací táhlo (1) zamykacího mechanismu,
- ovládací táhlo (2) otevíracího mechanismu.

Odpojte hadici pro odtok vody (2) a třmen (3) vložky zámku vymontujte.

Vložku zámku vyjměte z vnější strany.

OZNAČENÍ DÍLŮ

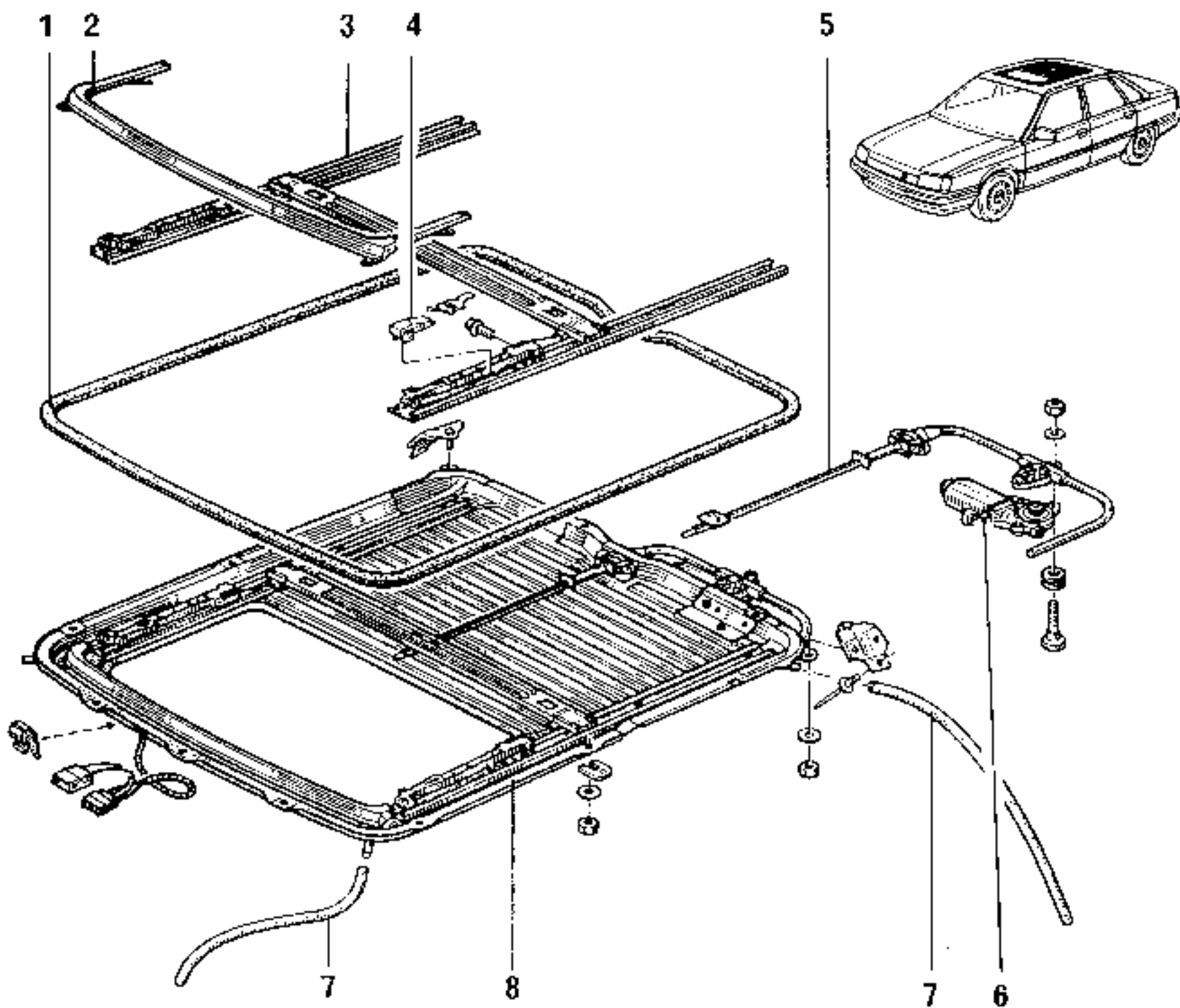

- 1 - Těsnění vany posuvného střešního okna
- 2 - Spojler
- 3 - Kolejnice posuvného střešního okna
- 4 - Nastavovací klin vyklápění
- 5 - Ovládací lanko
- 6 - Motor posuvného střešního okna
- 7 - Hadice pro odtok vody
- 8 - Kompletní vana posuvného střešního okna

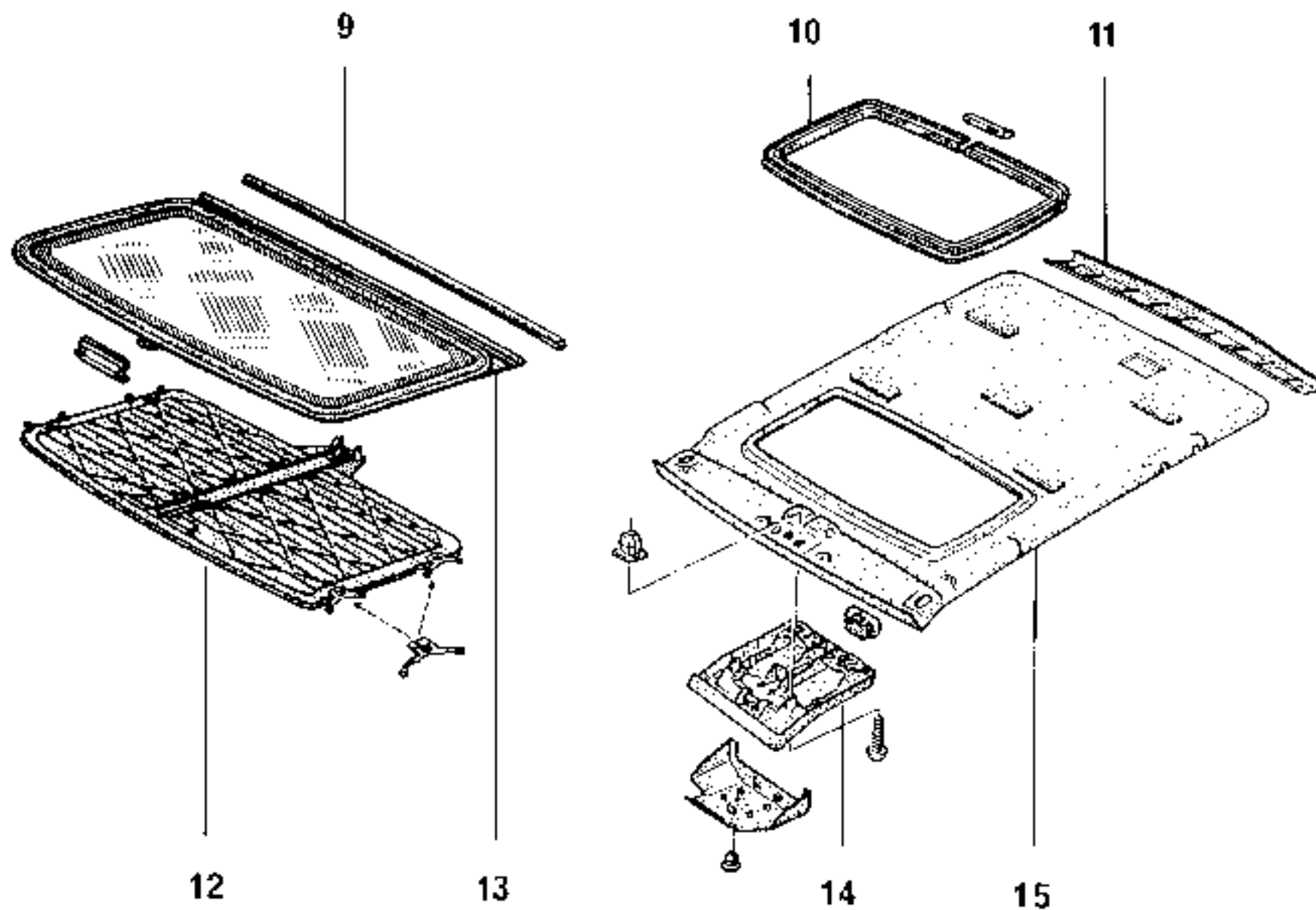

- 9 - Těsnicí lišta posuvného střešního okna
- 10 - Profil závěrného rámu
- 11 - Polstrování střešního příčnicku vzadu
- 12 - Sluneční žaluzie
- 13 - Okenní tabule střešního okna
- 14 - Konzola svítily
- 15 - Polstrování střechy

SPOJLER

DEMONTÁŽ

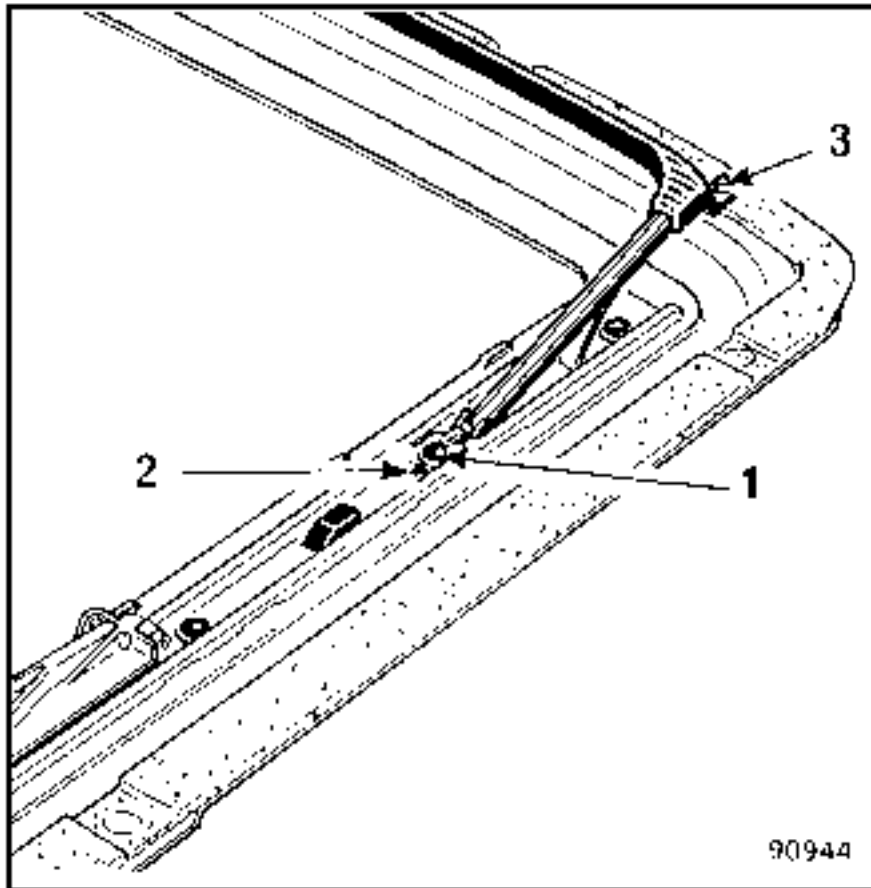

Otevřete střešní okno.

Vyšroubujte oba šrouby (1), které slouží k upevnění sponek (2).

Spojler uvolněte z dosedacích pryží (3) a sejměte jej.

VANA POSUVNÉHO STŘEŠNÍHO OKNA KOMPLETNĚ
DEMONTÁŽ

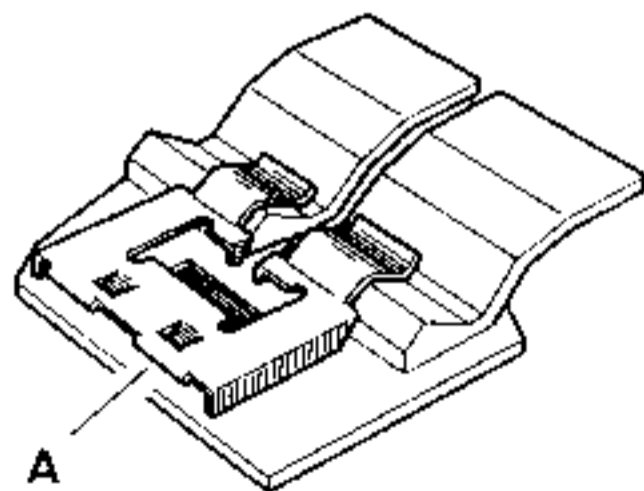
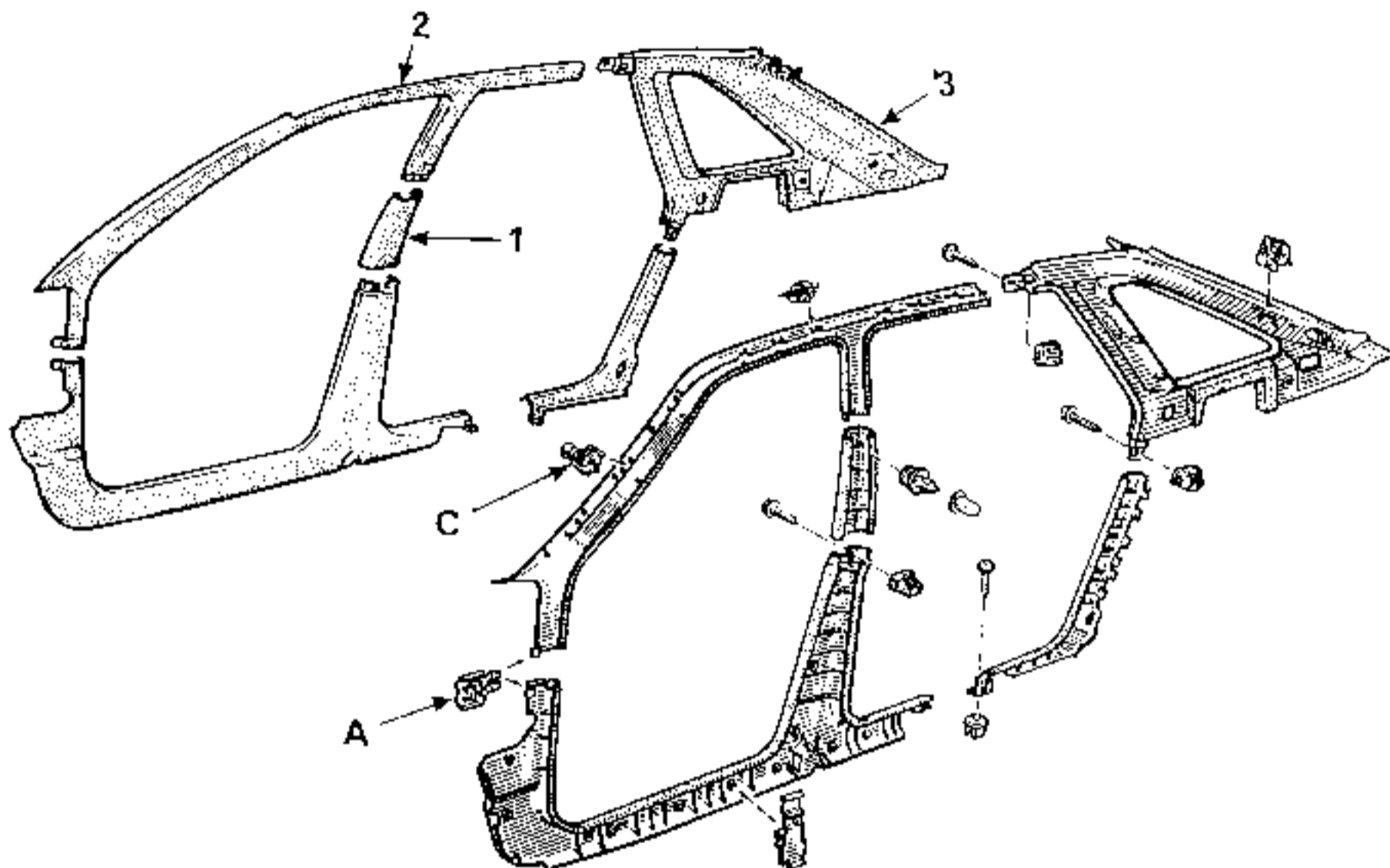

90230

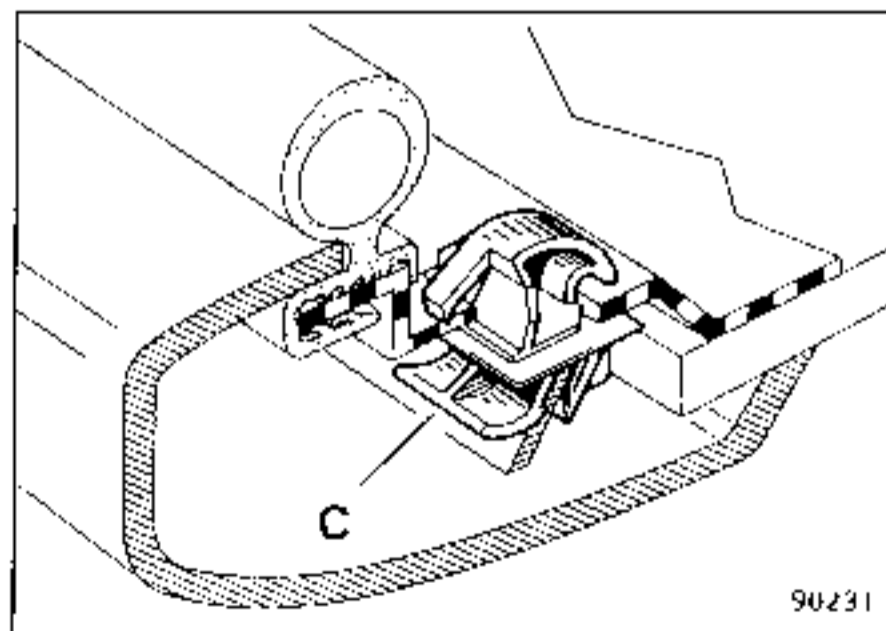

1E206

(A) Rychloupínací sponky bočního polstrování

(C) Rychloupínací sponky polstrování střešního nosníku

Odmontujte:

- madla,
- vnitřní polstrování boční stěny karosérie (1), (2), (3),
- polstrování zadního střešního příčniku,
- střešní konzolu,
- sluneční clony.

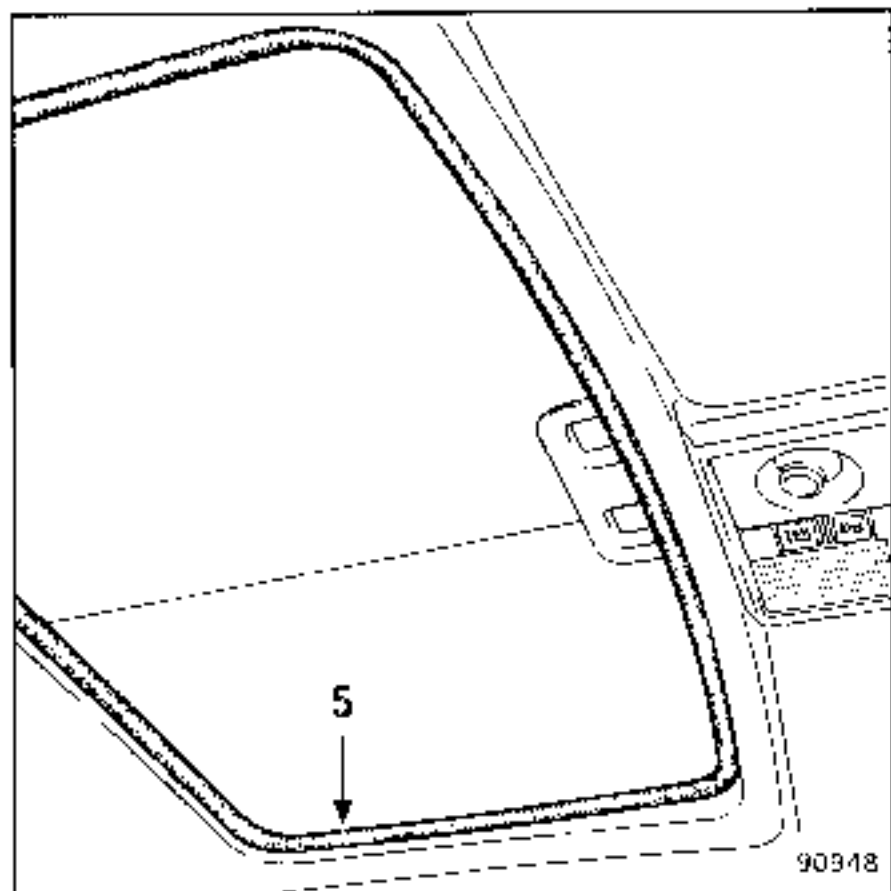

Otevřete sluneční ochranné žaluzie a okno.
Odstraňte středovou sponu těsnění střešního okna (5).
Opatrně stáhněte těsnění (snadno poškoditelné).

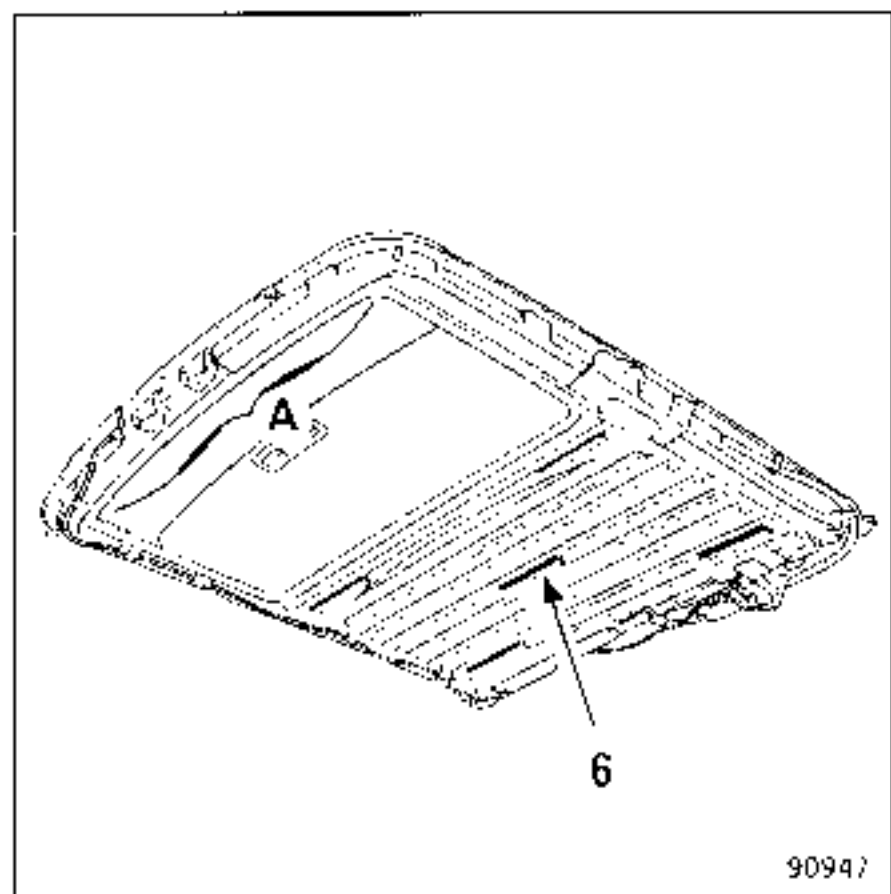

Sejměte polstrování střechy, k tomu účelu jej uvolněte pomocí nužek v oblasti (A) a stejně tak odstraňte šest upínacích pásků "Velcro" (6).

Polstrování střechy vytáhněte zadními vyklápěcími dveřmi.

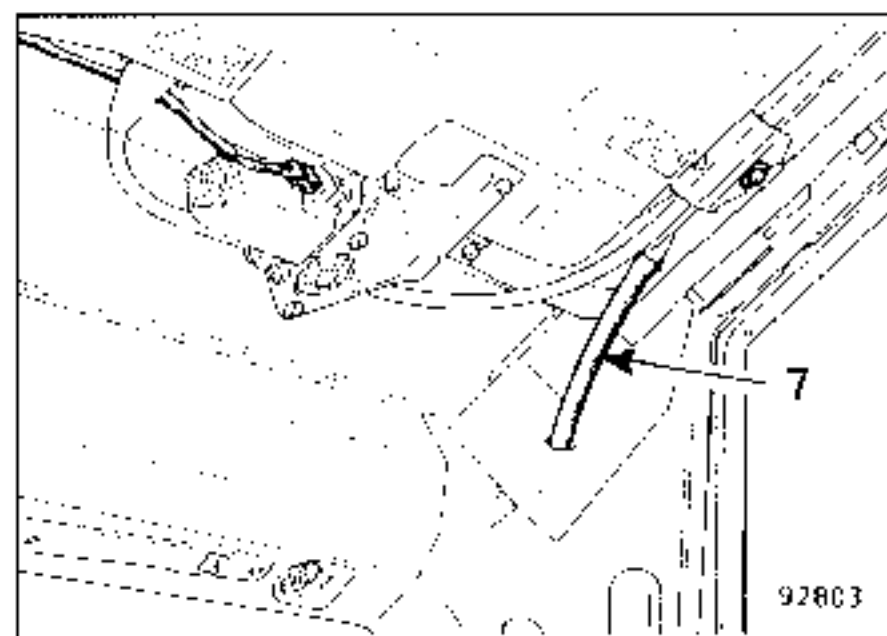
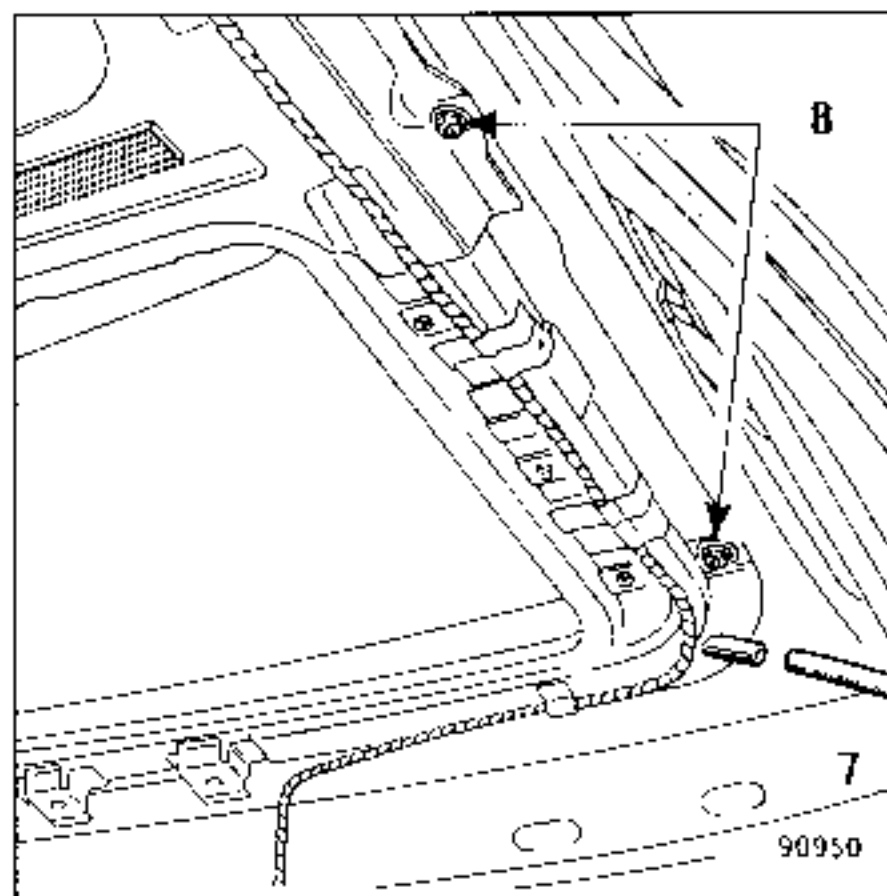

Z motoru stáhněte elektrické konektory.
Odstraňte čtyři hadice (7) pro odtok vody. Vyšroubujte osm matic (8) z odtokového žlábků.
Vanu posuvného střešního okna vytáhněte zadními vyklápěcími dveřmi.

MOTOR

DEMONTÁŽ

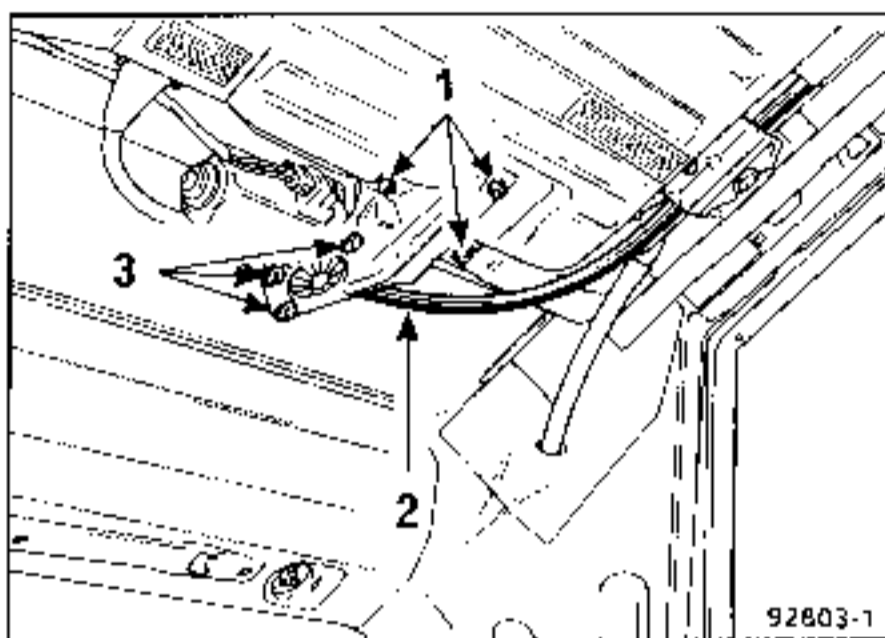

Z motoru stáhněte elektrické konektory.
Vyšroubujte tři šrouby (1) z nosné desky motoru.
Ochranné pouzdro pohonné spirály (2) vyjměte z jeho usazení.
Vyšroubujte tři šrouby (3) uchycení motoru k nosné desce.
Vymontujte motor, přičemž jej odpojte od pouzdra pohonné spirály.

OVLÁDACÍ LANKO KOMPLETNĚ

DEMONTÁŽ

Poznámka: tato práce vyžaduje demontáž vany střešního okna.

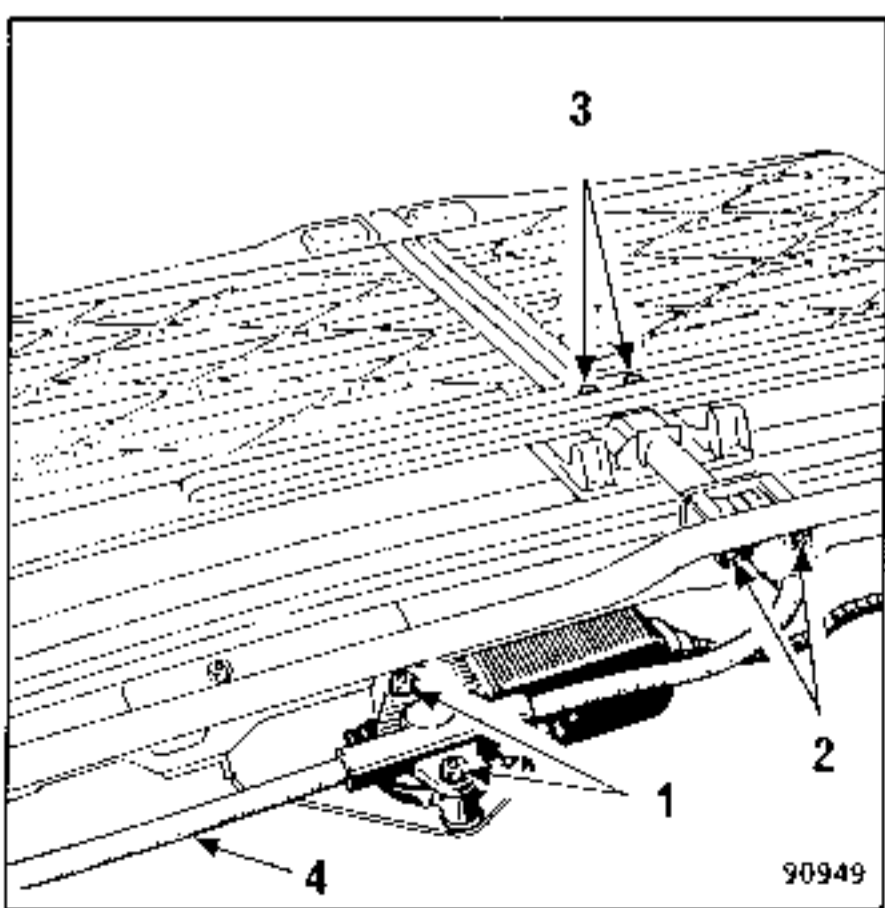

Odmontujte:

- obě matice (1) ovládacího lanka na motoru,
- obě matice (2) ochranného pouzdra na vaně,
- oba šrouby (3) zakončovacích prvků kabelu ovládacího lanka na středním příčniku,
- ochranné pouzdro (4), přičemž jej stáhněte z ovládacího lanka.

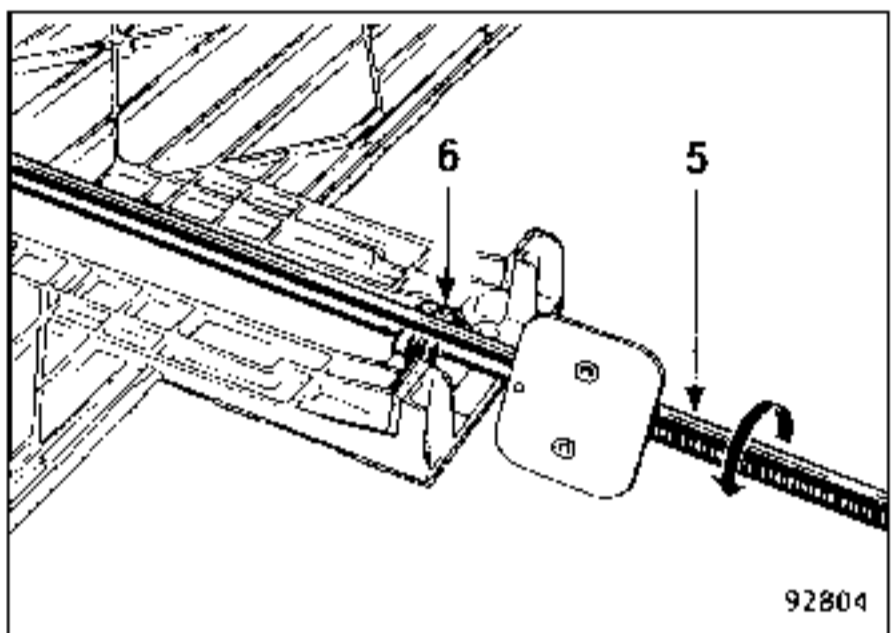

Vodící trubku (5) otočte kolem své osy a háku (6), aby se odpojila od slunečních žaluzií.

OVLÁDACÍ MECHANISMUS POSUVNÉHO STŘEŠNÍHO OKNA

DEMONTÁŽ

Poznámka: tato práce vyžaduje demontáž vany střešního okna.

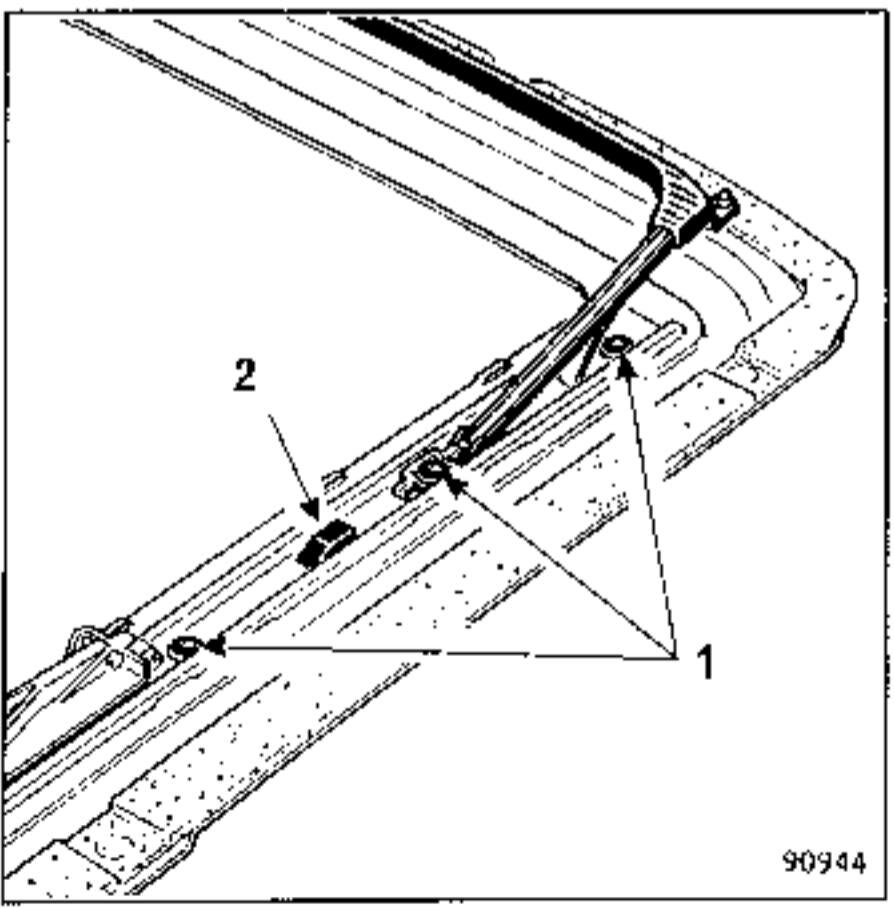

Mechanismus uveďte do stavu "otevřeno". Vyšroubujte šest upevňovacích šroubů (1) kolejnic k vaně. Uvolněte oba nastavovací klíny (2) vyklápění.

Vyšroubujte oba upevňovací šrouby zakončovacích prvků ovládacího lanka ve střední oblasti vany.

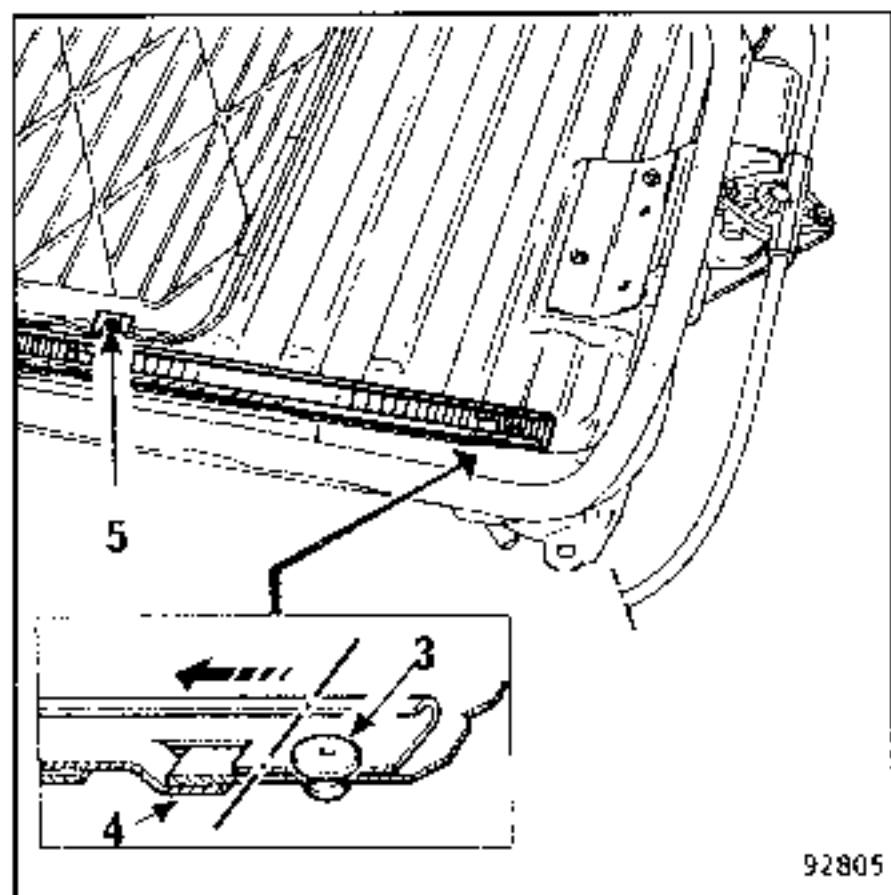

92805

Odvrtěte oba nýty (3) zadního upevnění kolejnice a mechanismus odmontujte, přitom táhněte kolejnice směrem dopředu, aby se uvolnily čelisti (4). Přidržeťte žaluzie a mechanismus odmontujte, uvolní se pružiny vodítek (5).

POSUVNÁ STŘECHA (STŘEŠNÍ OKNO)

DEMONTÁŽ

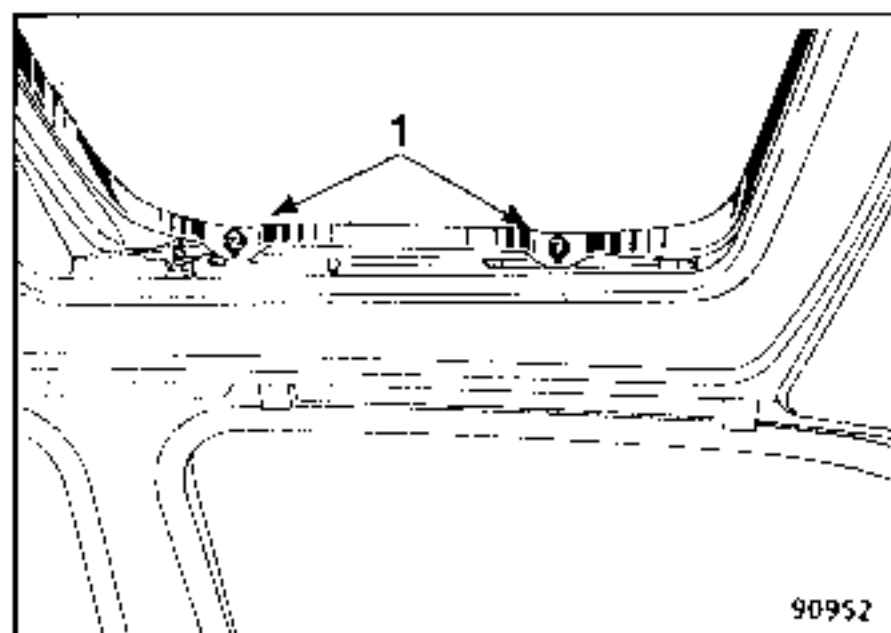

90952

Okno zavřete.
Čtyři šrouby (1) vyšroubujte (značka B.T.R.).
Střešní okno posuňte elektrickým ovládním zpět.
Tabuli poněkud vyklopte dozadu a vyjměte, a sice směrem zezadu dopředu.

MONTÁŽ A SEŘÍZENÍ

Tabuli posuvného střešního okna nasadte na ovládací mechanismus a čtyři šrouby (1) našroubujte, aniž byste je utahovali.

Ovládání uveďte do polohy "zavřeno" a tabuli ustavte v rovině se střechou.

Čtyři šrouby dotáhněte.

Pohybujte vícekrát střešním oknem, aby se zkontrolovalo a případně dostavilo usazení.

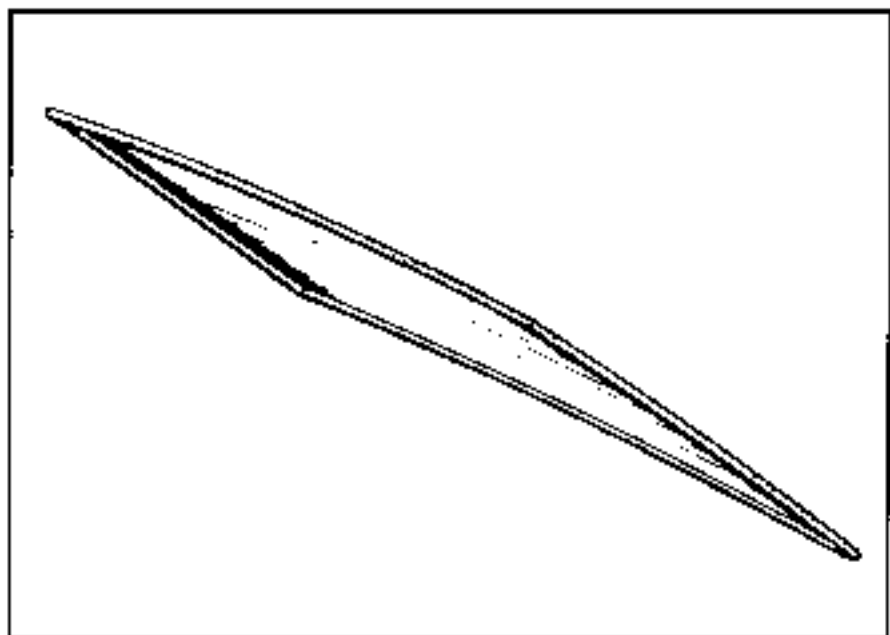

U této tabule je ozdobná lišta pevně spojena s okrajem (tvoří jeden díl). Lištu nelze od tabule oddělit.

DEMONTÁŽ

Lepidlo lze odstranit dvěma způsoby. V obou případech postupujte s velkou opatrností, aby nedošlo k poškození celku - tabule/lišta.

Metoda 1

Odpojte napájecí kabel vyhřívání. Odstraňte profilovou lištu; v případě, že je spojena s lepicí vrstvou, je třeba určité síly k uvolnění z usazení na skle.

Horní a dolní okraj zadních vyklápěcích dveří zakryjte lepicí páskou.

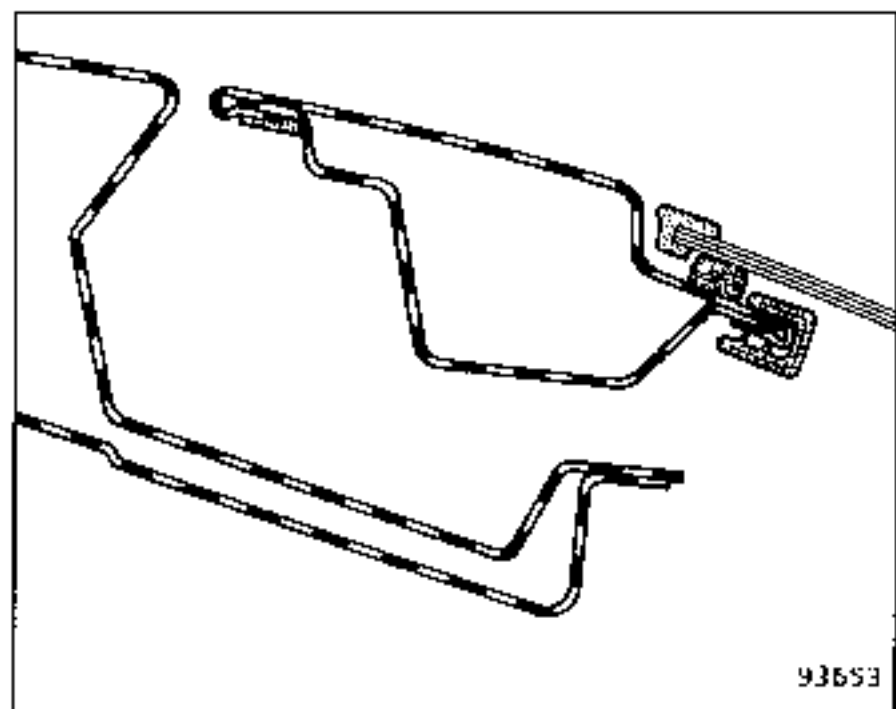

Přezkoušejte, zda je na dolním a horním okraji mezi tabulí a otvorem pro její uložení dostatečná vůle pro provléknutí řezného drátu. Pokud to není možné, musí být použita metoda 2.

Provlékněte ocelový drát skrz lepicí vrstvu, započněte v některém z horních rohů.

Nyní oddělte lepený spoj, přičemž oddělování ukončíte v protilehlém spodním rohu.

Metoda 2

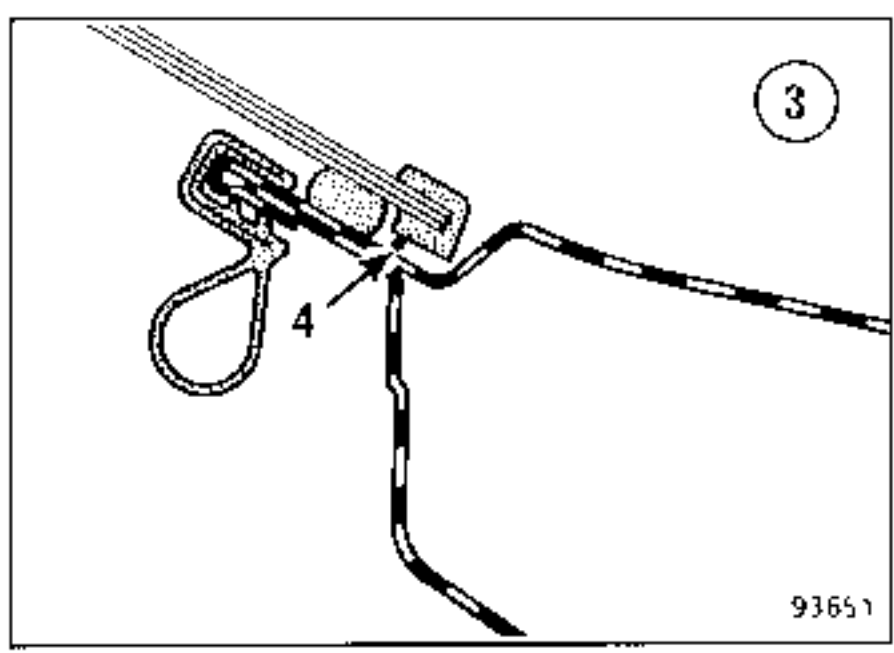
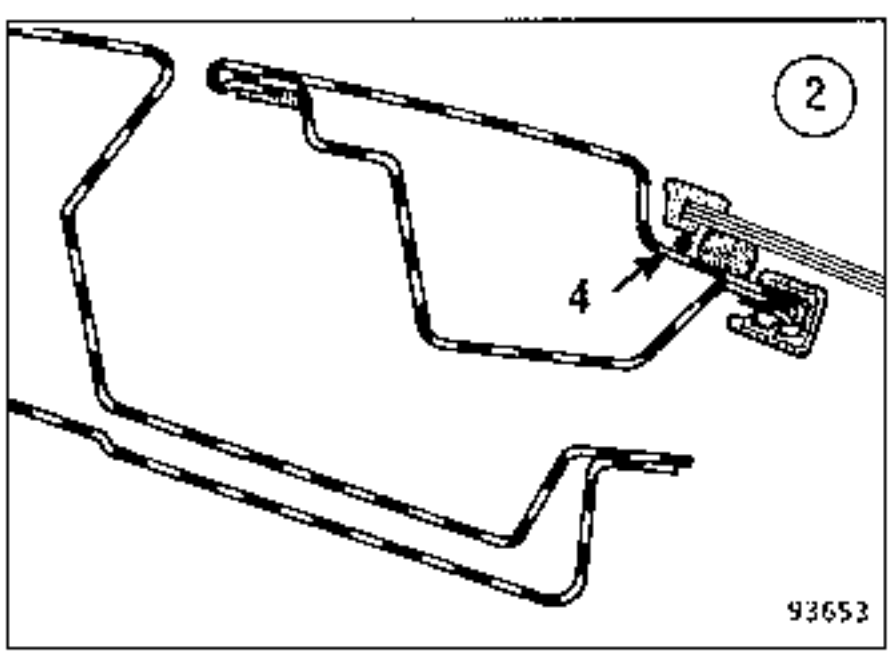
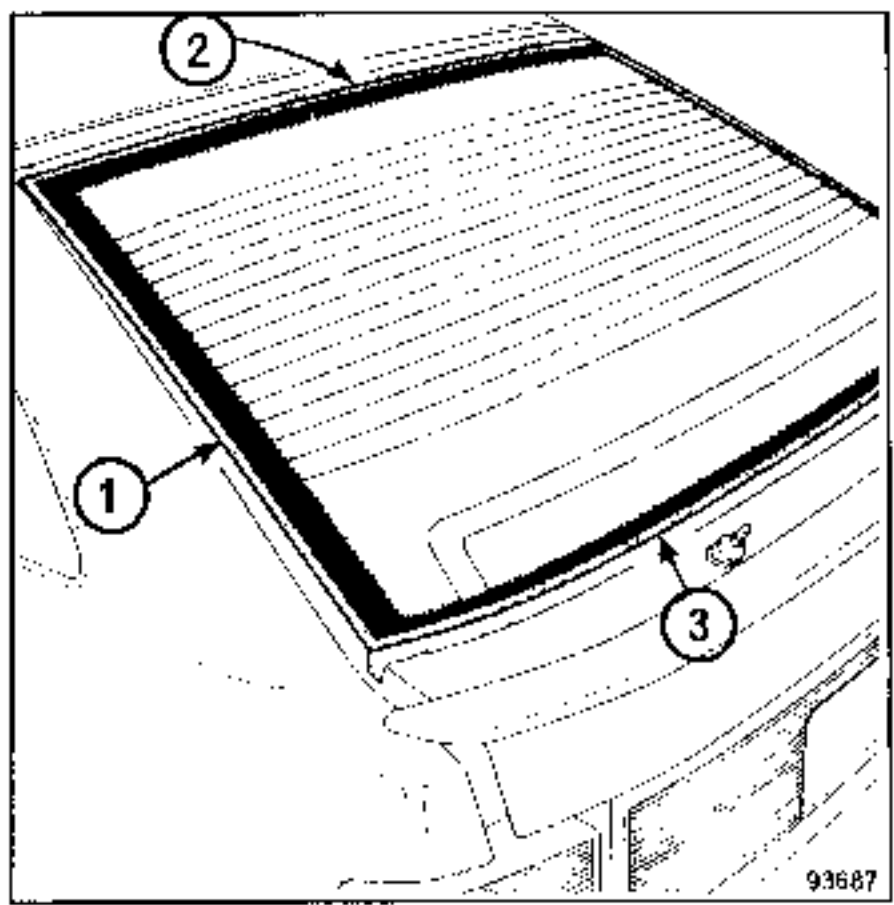
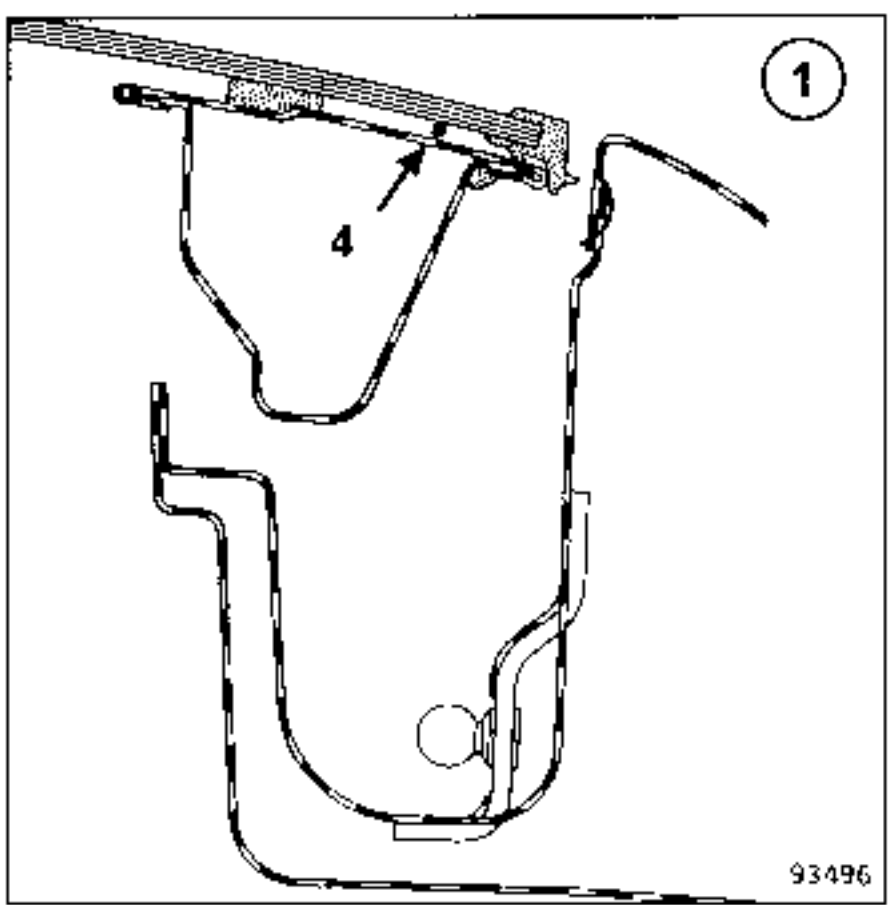

Použijte ocelový drát délky 5 m.
Z dolního rohu, z vnějšku směrem dovnitř, táhněte konec drátu v délce asi 15 až 20 cm skrz lepicí vrstvu.
Drát (4) vedle vně pod zalitou profilovou lištou kolem zadní tabule. Aby se zabránilo vysmeknutí drátu, nalepte v pravidelných odstupech lepicí papír.

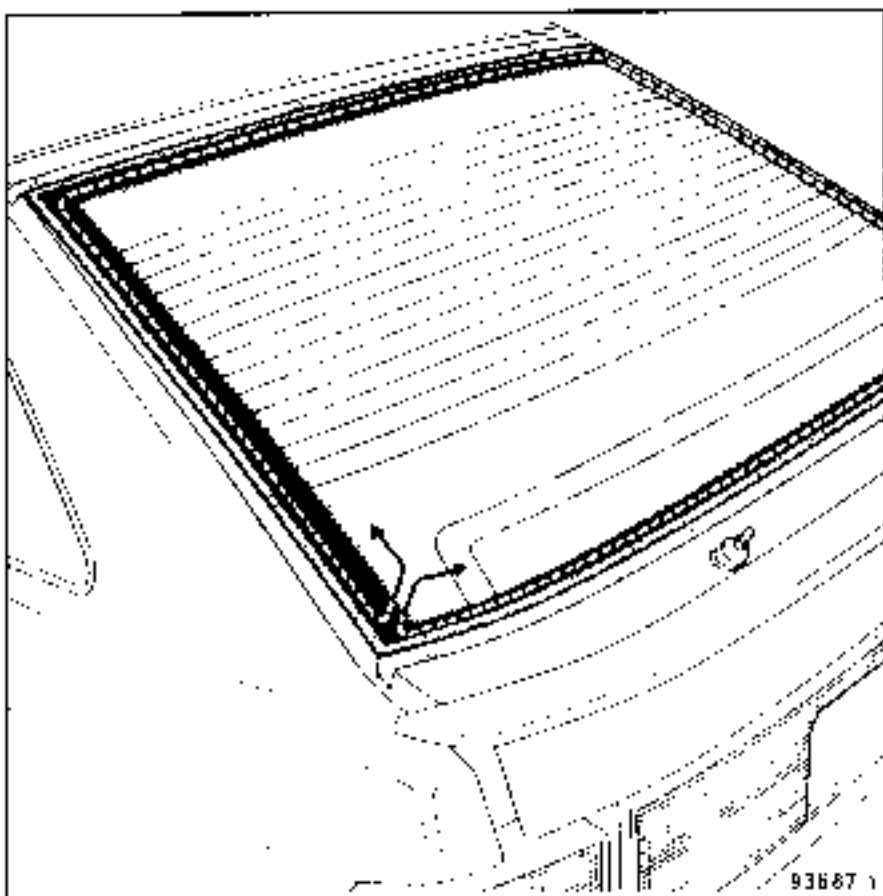

Je-li drát zaveden kolem tabule, musí být druhý konec tažen skrz lepicí vrstvu - viz obr.

Nasadte držadlo drátu a protisměrný držák drátu na vnitřní straně zadní okenní tabule. Lepicí vrstvu proříznete, přičemž polohu protisměrného držáku drátu neměňte.

Délku drátu u držadla v závislosti na dělicím řezu zmenšete, dbejte na to, aby byl ocelový drát veden správně vespod podél ozdobné lišty, aby nedošlo k jejímu poškození.

MONTÁŽ

Čištění úložné části tabule

Pomocí ostře broušené stěrky široké asi 20 až 25 mm nebo ostřího nože vyhladte vrstvu lepidla tak, aby na úložné části tabule zůstala vrstva 0,5 až 1 mm.

Poznámka: V každém případě musí na úložné části tabule zůstat tenká vrstva lepidla: slouží jako nosič pro nové lepidlo.

Zbytky lepidla, stejně jako prach, odstraňte pomocí tlakového vzduchu.

POZNÁMKA: Použijte jedině suchý vzduch bez stop oleje. Zásadně nesmí dojít ke styku lepicí vrstvy s čistícími nebo odmašťovacími prostředky.

Příprava nové zadní okenní tabule

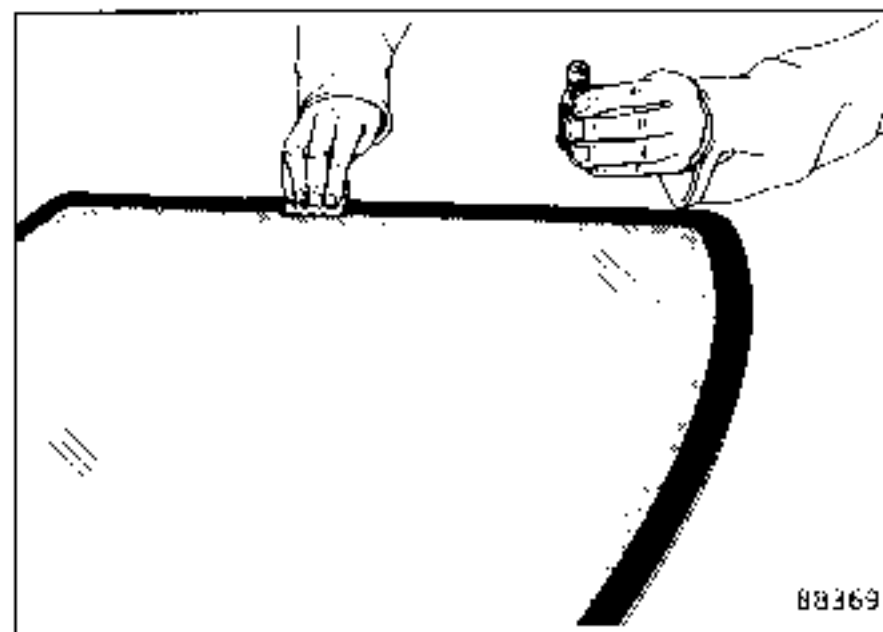

Pečlivě vyčistěte emailovanou okrajovou oblast na celém obvodu tabule.

- 1° Omyjte vodou zbavenou minerálů (také destilovanou), aby byly vyloučeny zbytky minerálů, a potom vysušte čistým suchým hadrem.
- 2° odmašťovacím prostředkem a přiloženým speciálním papírem.

Základní nátěr naneste na celou emailovanou oblast horního a dolního okraje tabule, stejně jako na šířku 30 mm šířky emailované oblasti bočních okrajů.

Pomocí pryžového kladiva navlékněte na tabuli novou lištu.

Pripevnění tabule

Na tabuli naneste trojúhelníkovou housenku těsnicího a lepicího prostředku.

Tento pás vyrovnajte s přilnavým kovovým podkladem. Spojte lepicích konců vyhladte stěrkou.

Pomocí přísavného zvonu zadní tabuli nasadte a stranově vystředte.

Jazýčky kontaktů vyhřívání zadního okna opět připojte.

Poznámka:

Vůz se nesmí minimálně tři hodiny pohybovat. Doporučujeme po tuto dobu nechat téci vodu po okrajích zadní tabule, aby byla jednak zjištěna případná netěsnost a jednak pro urychlení polymerizace vlhkostí.



U této tabule je ozdobná lišta s okrajem tabule pevně spojena. Lištu nelze od tabule oddělit.

DEMONTÁŽ

Lepidlo může být odstraněno dvěma způsoby. V obou případech postupujte s velkou opatrností, aby nebyla ozdobná lišta poškozena.

Metoda 1

Odmontujte horní vnitřní polstrování na zadním bočním dílu.

Stáhněte částečně dvěma těsnění z okraje tabule.

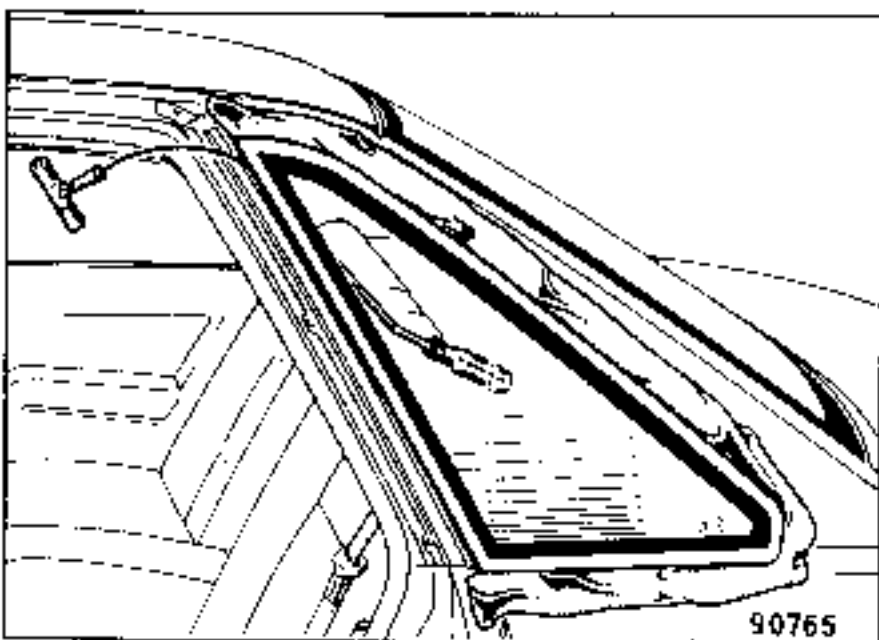

Širokou krycí páskou zakryjte lakované plochy kolem tabule.

Ocelový drát o délce 300 mm prostrčte skrz lepicí vrstvu. Nasadte opěru a držadlo drátu a lepený spoj označeným směrem odstraňte.

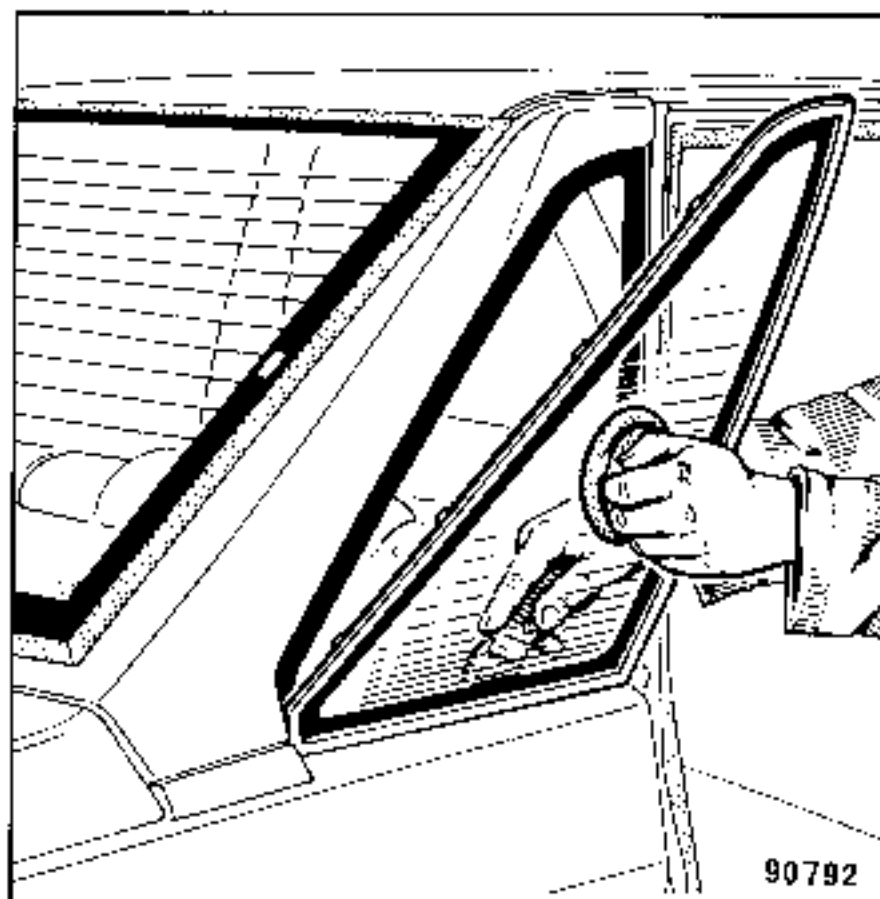

Po proříznutí obou svislých stran tlačte tabuli směrem ven a zbývající lepidlo na spodním okraji prořízněte nožem na koberce.

Metoda 2

Tabuli lze demontovat elektrickým nožem FEIN s čepelí, č. dílu 77 01 381 050.

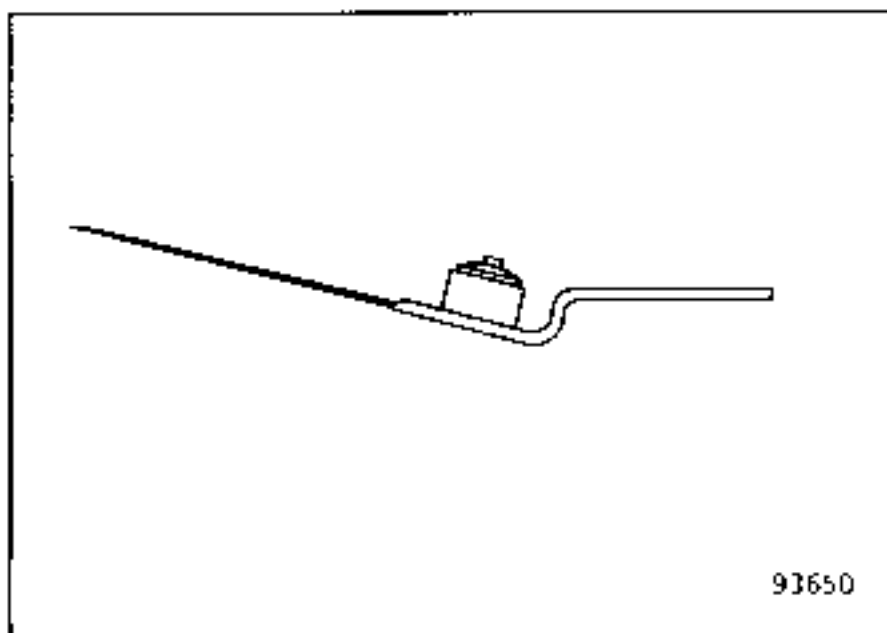

93650

Čepel nabruste, k tomu účelu stroj nechťe běžet v poloze 2.

Vnitřní polstrování zadní horní boční stěny odstrojte.

Odříznutí se provádí zevnitř vozidla. Začněte naříznutím lepidla tím, že čepel zavedete do vrstvy lepidla (stroj běží v poloze 2).

Lepidlo oddělte, k tomu účelu nastavte výkon stroje podle síly použité při prořezávání.

Poznámka: Čepel musí být velmi ostrá. Proto je důležité ji před každým použitím naostřit.

MONTÁŽ**Čištění úložné části tabule**

Pomocí ostře broušené špachtle široké asi 20 až 25 mm nebo ostrého nože vyhladíte lepicí vrstvu tak, aby v úložné části tabule zůstala vrstva 0,5 až 1 mm.

Poznámka: V každém případě musí v úložné části tabule zůstat tenká vrstva lepidla; slouží jako nosič pro nové lepidlo. Zbytky lepidla, stejně jako prach, odstraňte pomocí flakového vzduchu.

Poznámka: Použijte jedině suchý vzduch bez stop oleje. Zásadně nesmí dojít ke styku lepicí vrstvy s čistícími nebo odmašťovacími prostředky.

Příprava nové tabule

Pečlivě vyčistěte emailovanou okrajovou oblast na celém obvodu tabule:

- 1) Omyjte vodou zbavenou minerálů (také destilovanou), aby byly vyloučeny zbytky minerálů, a potom vysušte čistým suchým hadrem.
- 2) Omyjte odmašťovacím prostředkem a otřete přiloženým speciálním papírem.

Pomocí tamponu naneste přilnavou vrstvu podkladu na část skla s emailem.

Příprava úložného otvoru tabule

Na místa, která jsou při demontáži a čištění odkryta až na plech, naneste základní barvu na kov.

Nasazení nové tabule

Na tabuli naneste trojúhelníkovou housenku těsnicí a lepicí hmoty.

Trysku trysky s lepidlem vedte podél okraje tabule.

Vyhladte konce lepidla.

Pomocí přísavného zvonu nasadte boční tabuli do otvoru.

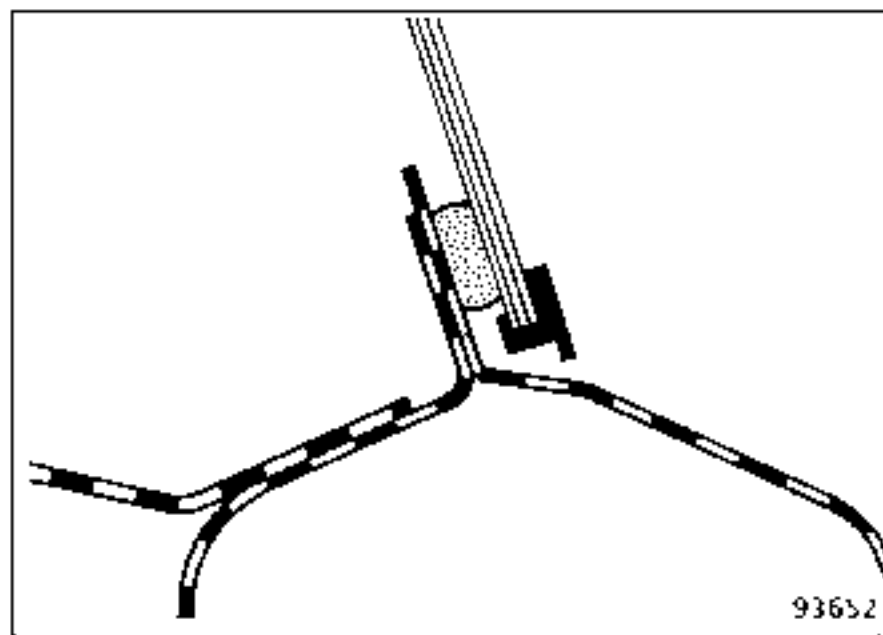

93652

Vystředte tabuli tak, aby zůstala mezi okrajem tabule a bočním plechem vůle 2 mm.

Poznámka:

Vůz se nesmí minimálně tři hodiny pohybovat. Doporučujeme po tuto dobu nechat téci vodu po okrajích boční tabule, aby byla jednak zjištěna případná netěsnost a jednak pro urychlení polymerizace vlhkosti.

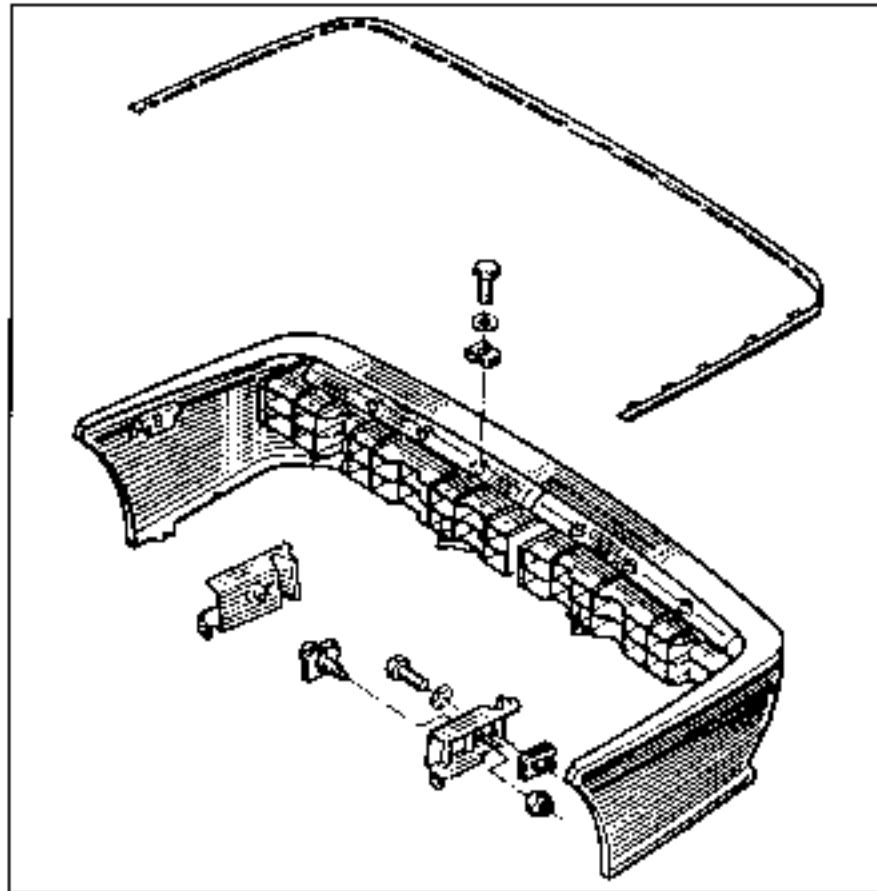

DEMONTÁŽ

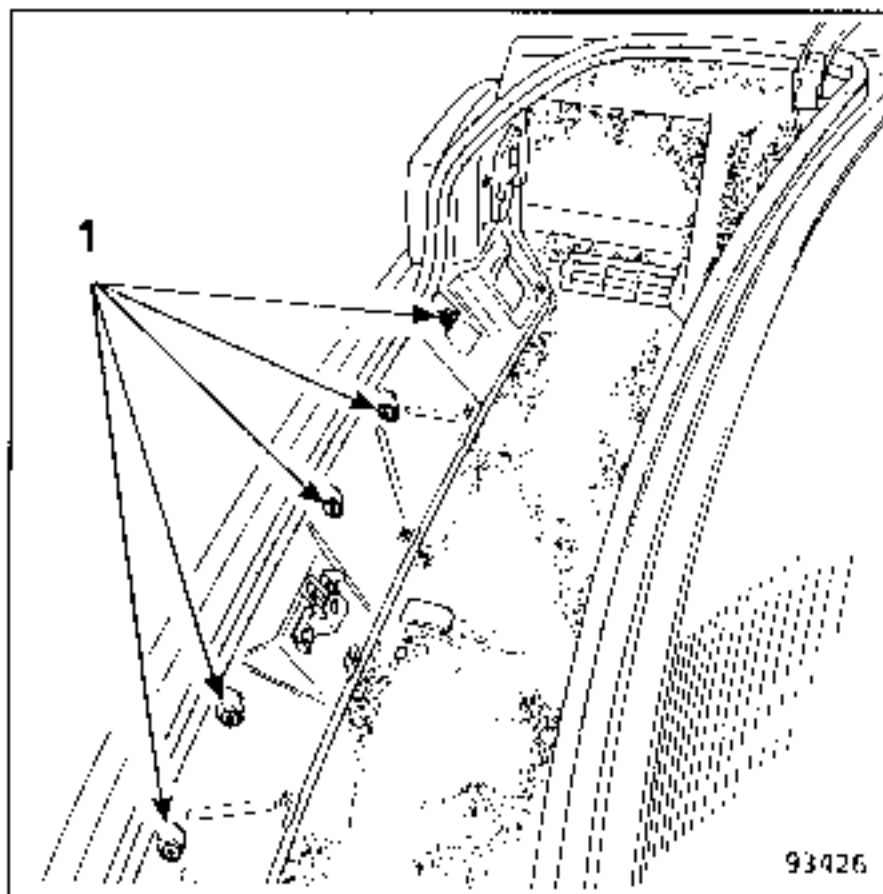

- Odmontujte:
- Vnitřní polstrování zadního čela, které je upevněno devíti šrouby typu torx.
 - Šest vrchních připevňovacích šroubů nárazníku.

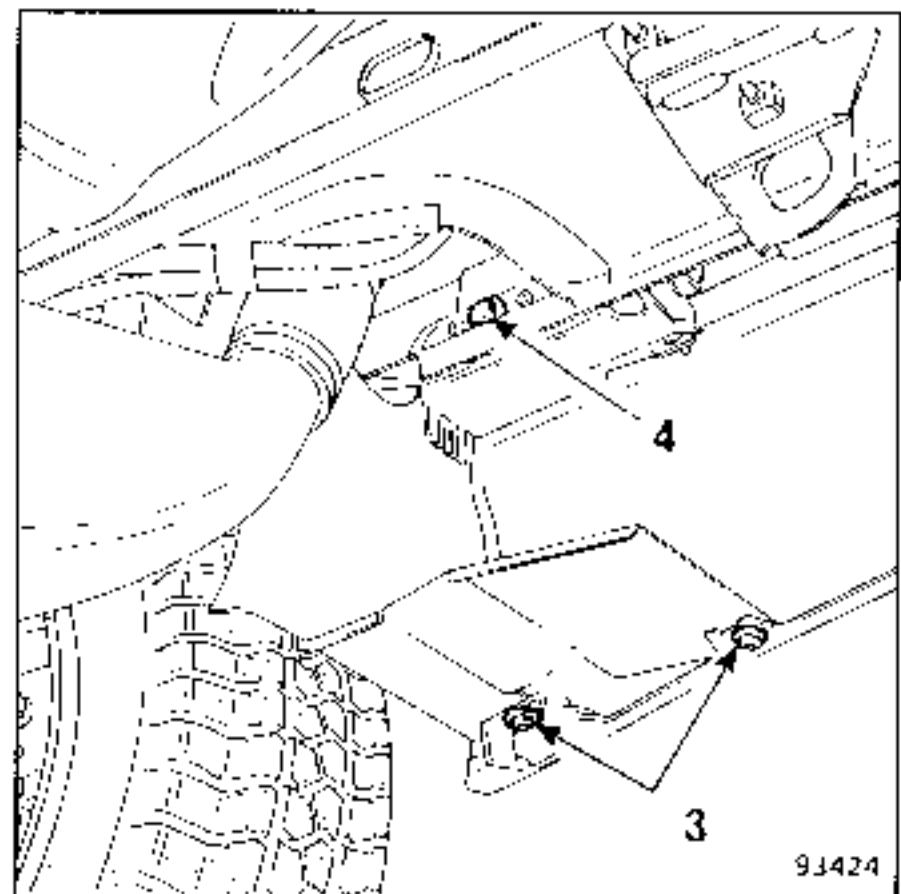

- Čtyři připevňovací šrouby (3) zakrytování podběhu.
- Vpravo po straně šroub (4) bočního uchycení.

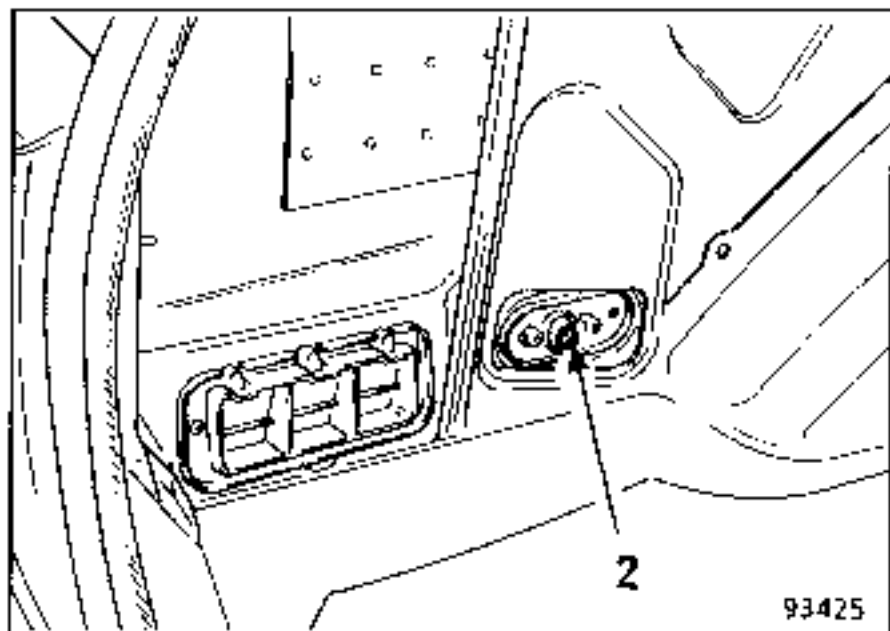

- Levý boční připevňovací šroub (2), předtím odťáče stranou polstrování podběhu.

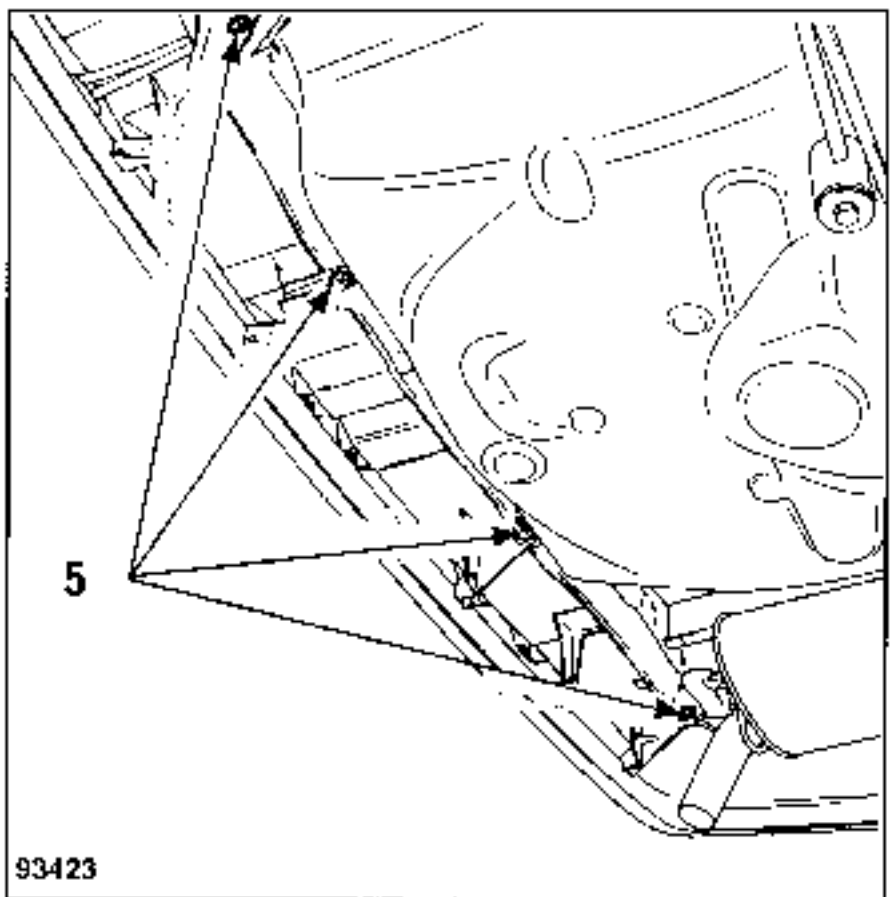

- Čtyři připevňovací šrouby (5) na zadním příčniku.
- Nárazník.

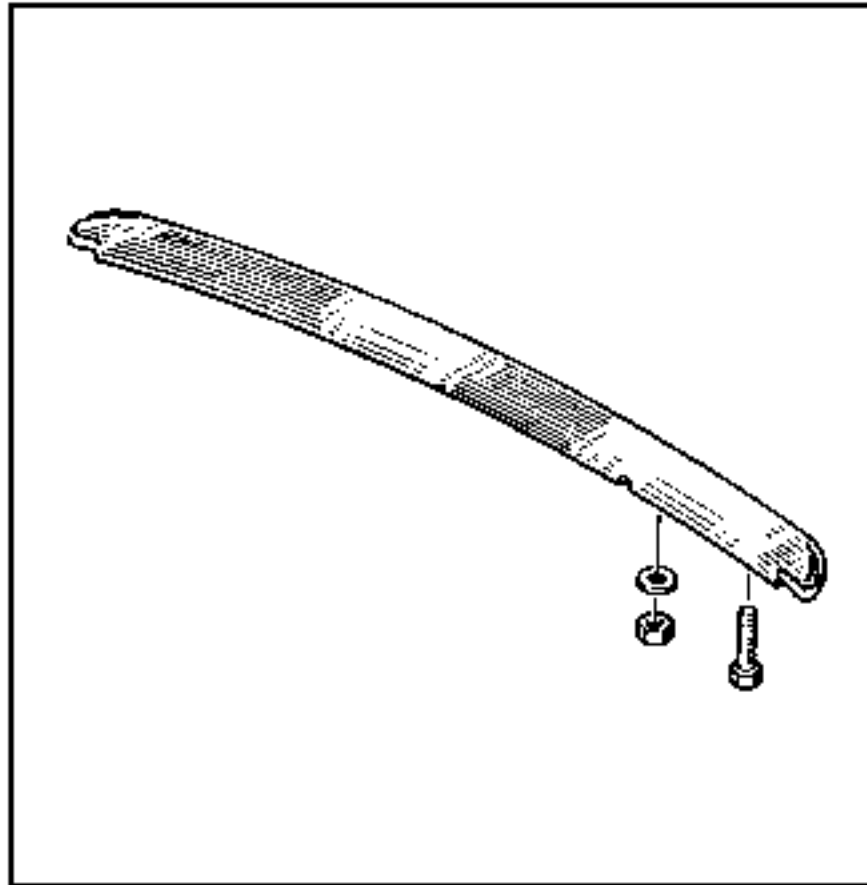

Za účelem demontáže zadního spojleru se musí odmontovat stěrač (motor) zadního okna a držák motoru zámku zadních vyklápěcích dveří.

UPOZORNĚNÍ

Při odstrojení a opětném namontování spojleru bez výměny musí být odstraněna lepicí páska na spojleru a zadních vyklápěcích dveřích.

Spojler pečlivě vyčistěte ředidlem (acetone).

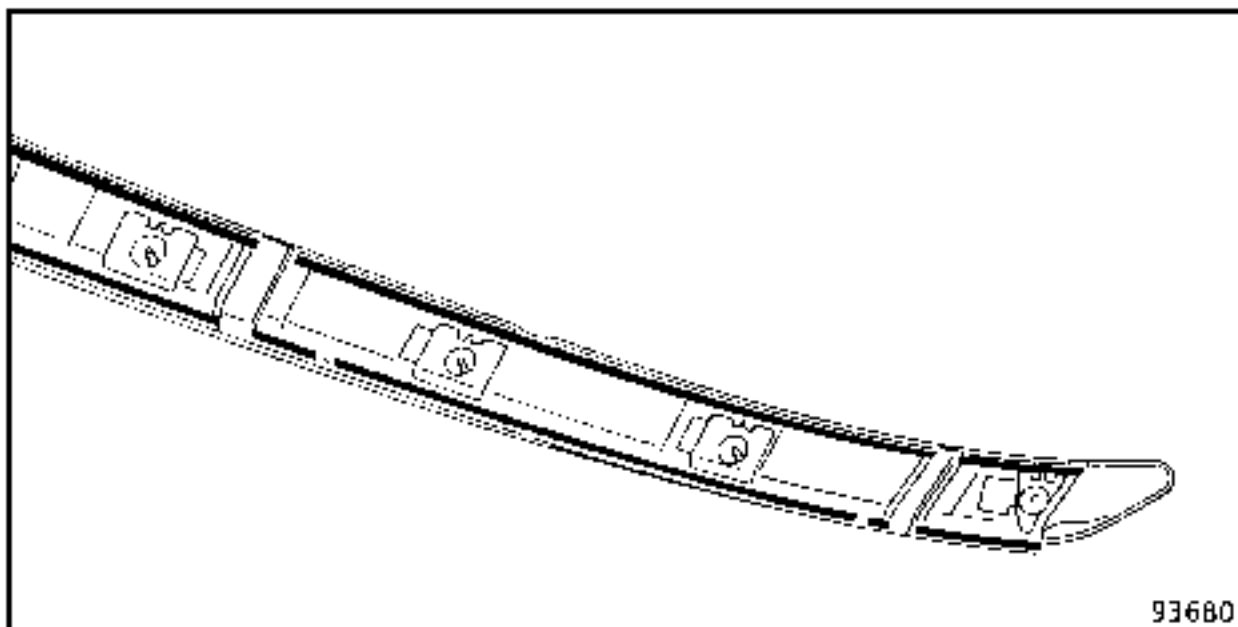

Naneste na spojler oboustrannou lepicí pásku, přičemž dbejte přesně na odtokový žlábek.

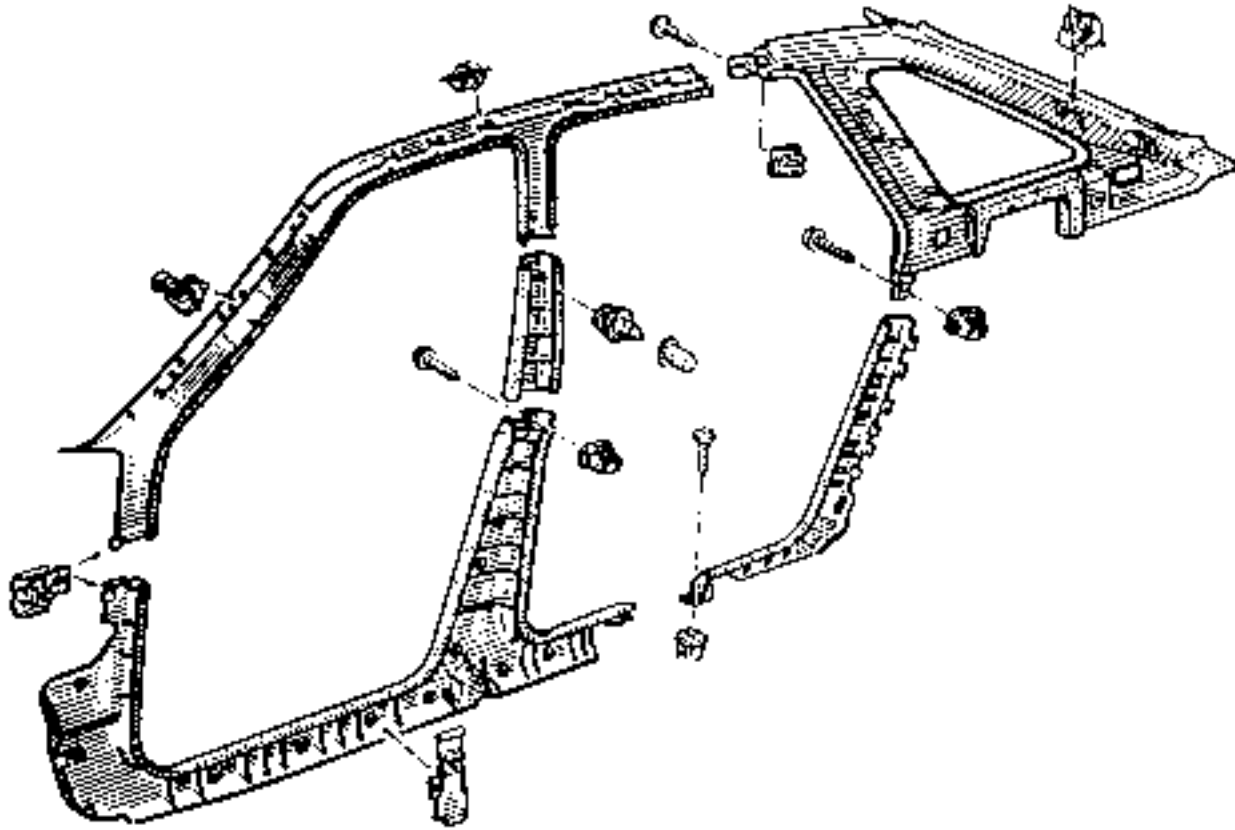

OZNAČENÍ DÍLŮ

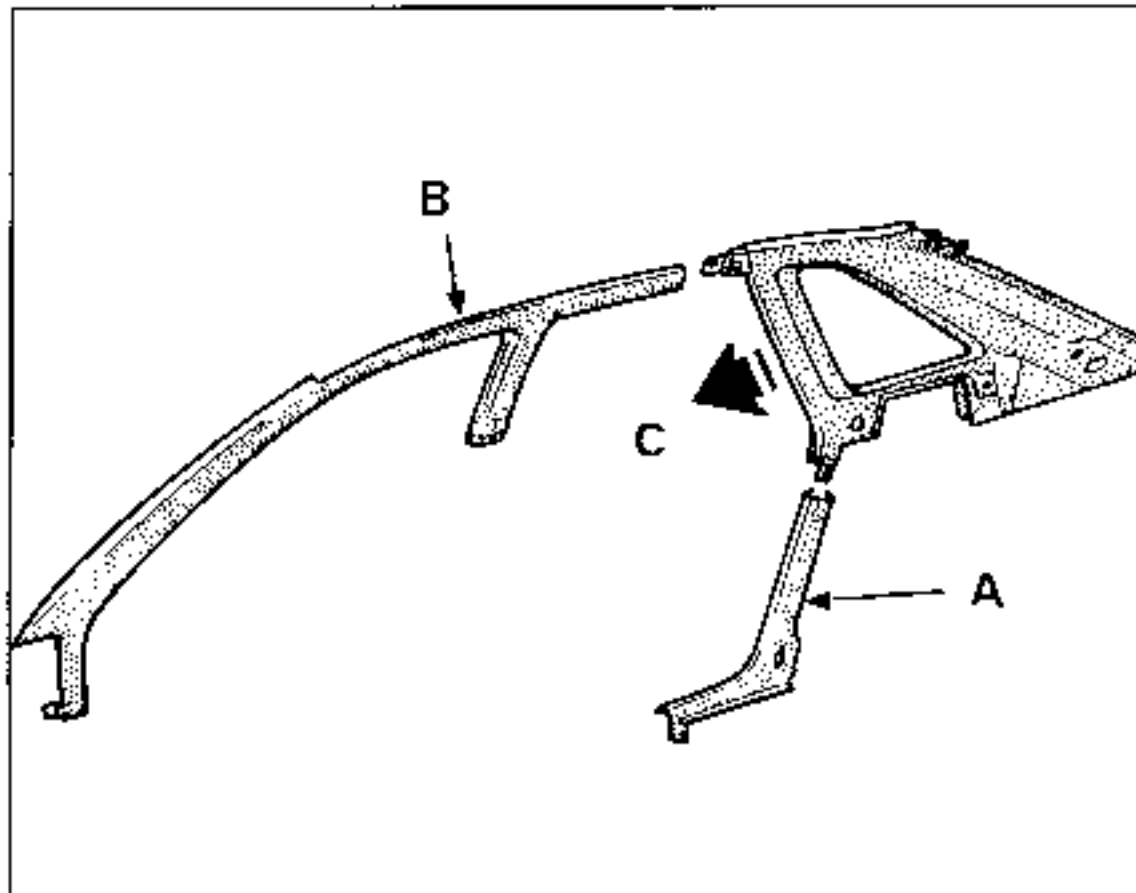

Aby bylo možno odstrojit čalounění horní části zadní boční stěny, musí být odmontováno čalounění sloupku C (A) a částečně horní čalounění bočního dílu karosérie (B).

Po odšroubování připevňovacích šroubů stáhněte čalounění směrem dopředu (C).

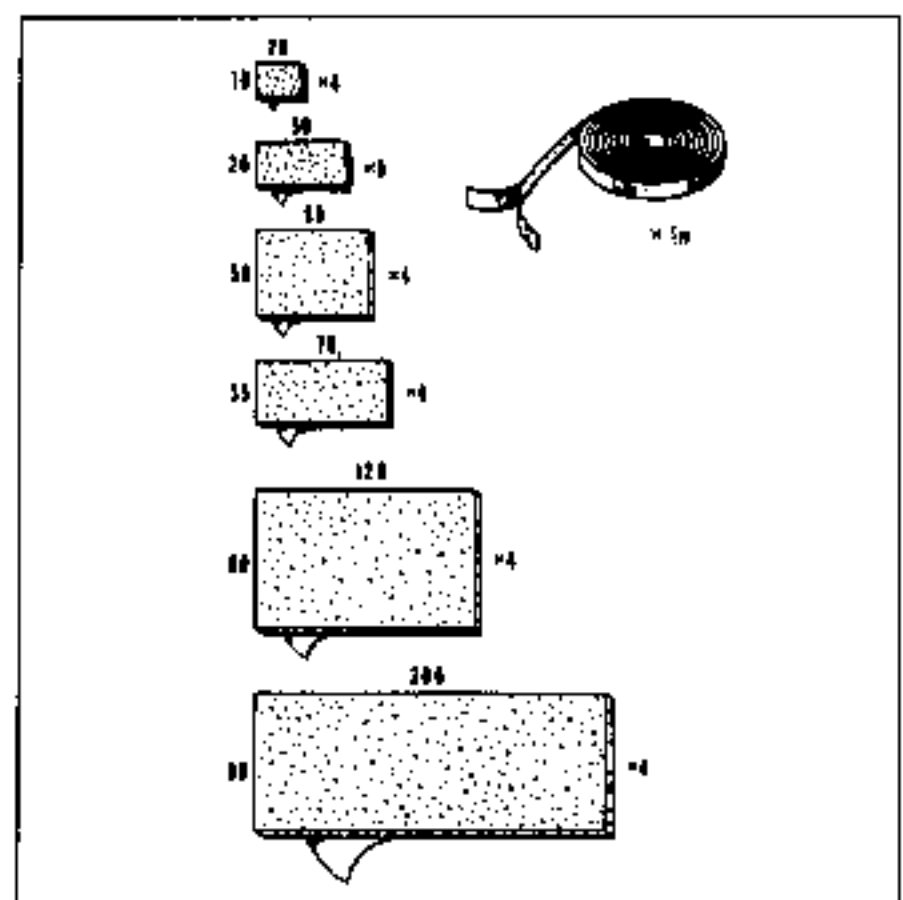
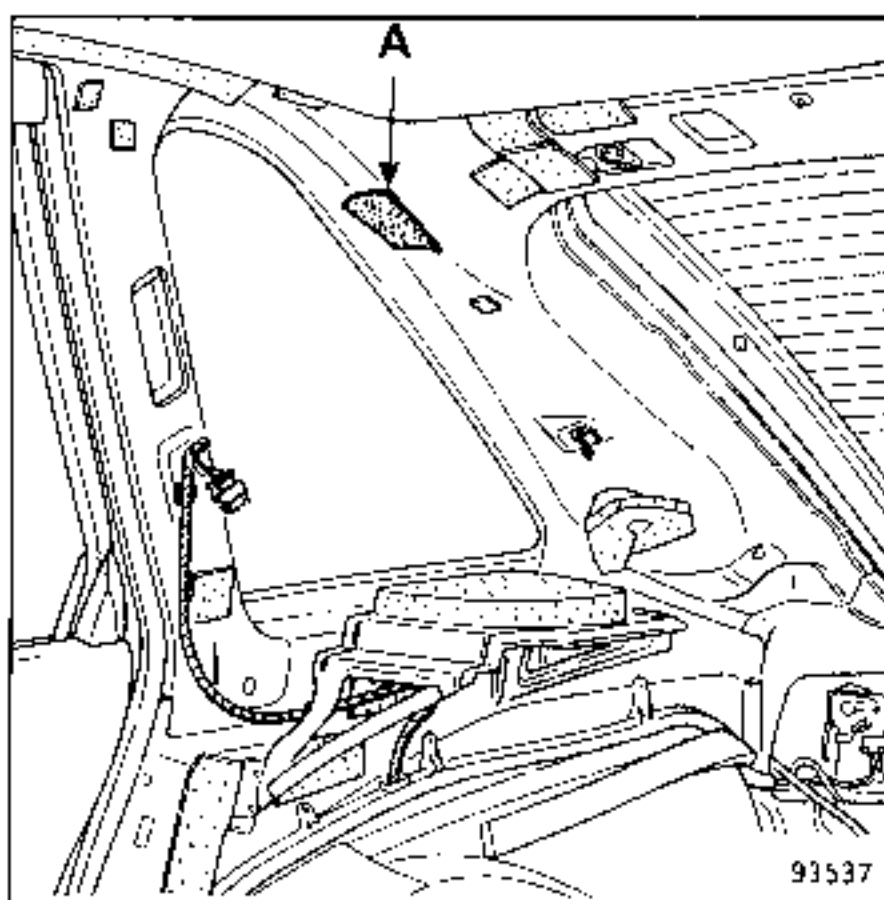

(A) Sada samolepicích plátek pěnové hmoty – č. dílu 77 D1 465 051

OZNAČENÍ DÍLŮ

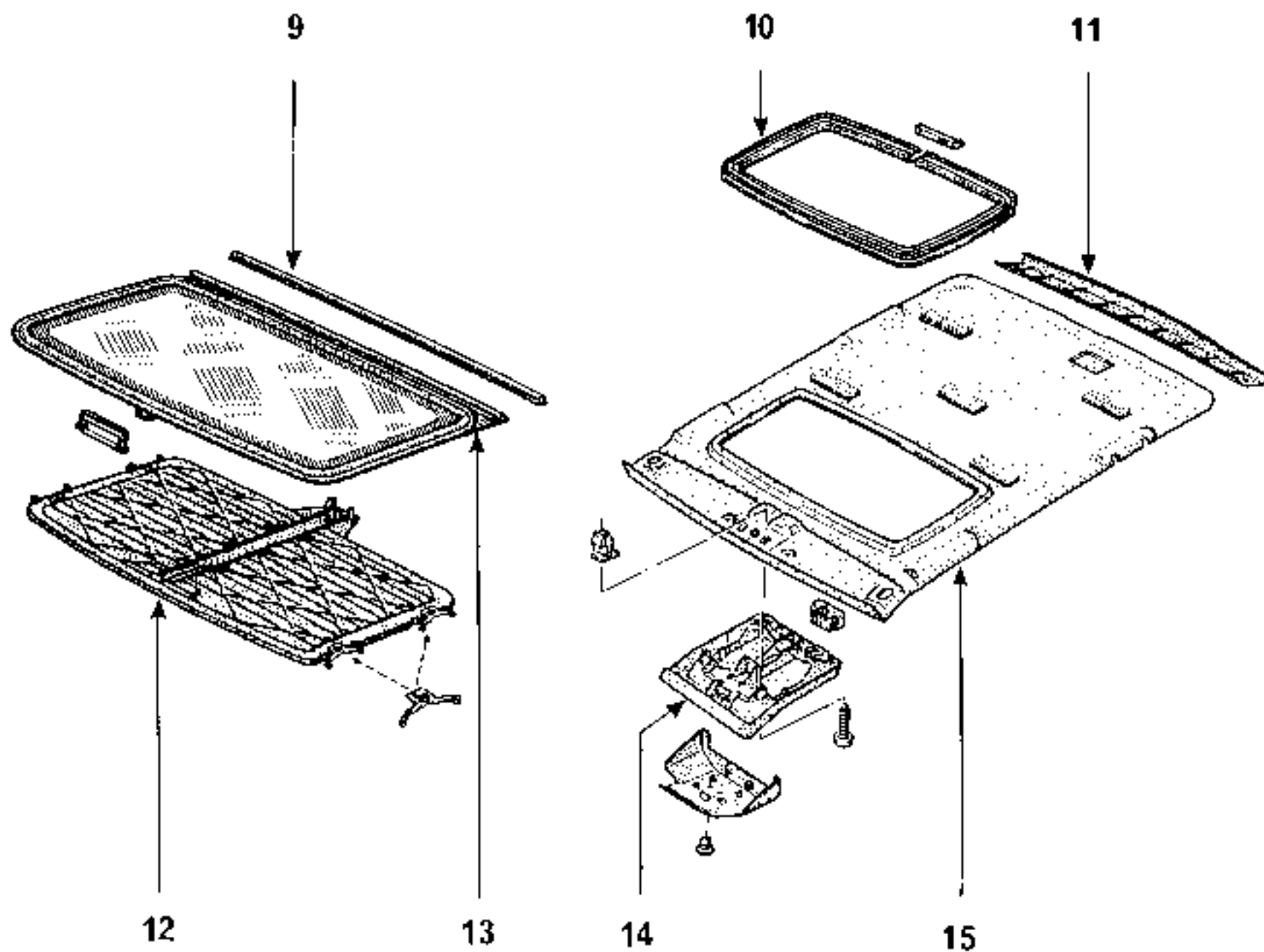

- 9 – Těsnicí lišta posuvné střechy (střešního okna)
- 10 – Ukončovací rámový profil
- 11 – Polstrování příčného nosníku střechy vzadu
- 12 – Sluneční žaluzie
- 13 – Tabule posuvného střešního okna
- 14 – Konzola svítivny
- 15 – Výplň střechy

DEMONTÁŽ SLUNEČNÍCH ŽALUZII

Poznámka: Tato práce vyžaduje demontáž (vany střešního okna).

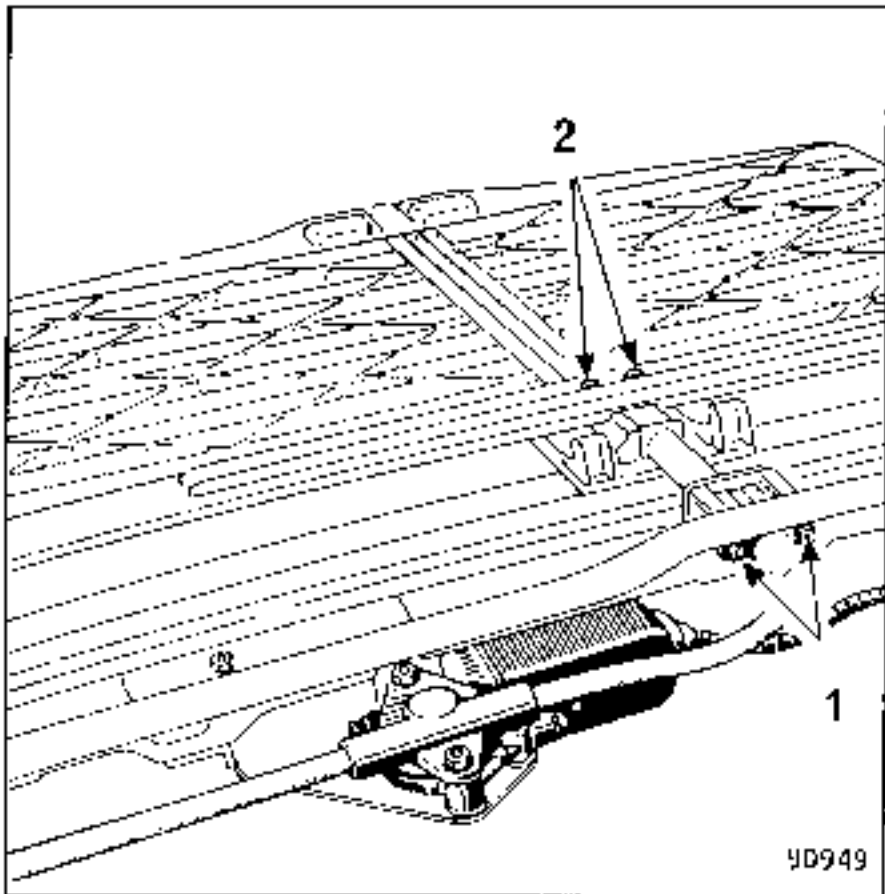

Vyšroubujte obě matice (1) pláště ovládací spirály na vaně střešního okna.

Oba šrouby (2) zakončovacích prvků ovládací spirály ve střední oblasti vany střešního okna.

Mechanismus uveďte do polohy "otevřeno".

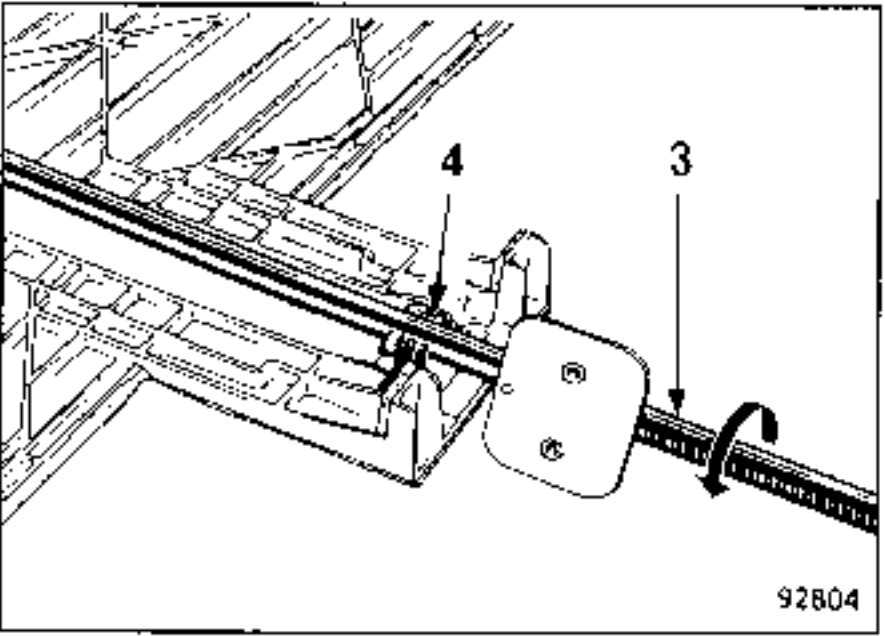

Vodící trubku otočte kolem své osy a háku (4), aby se odpojila od slunečních žaluzií.

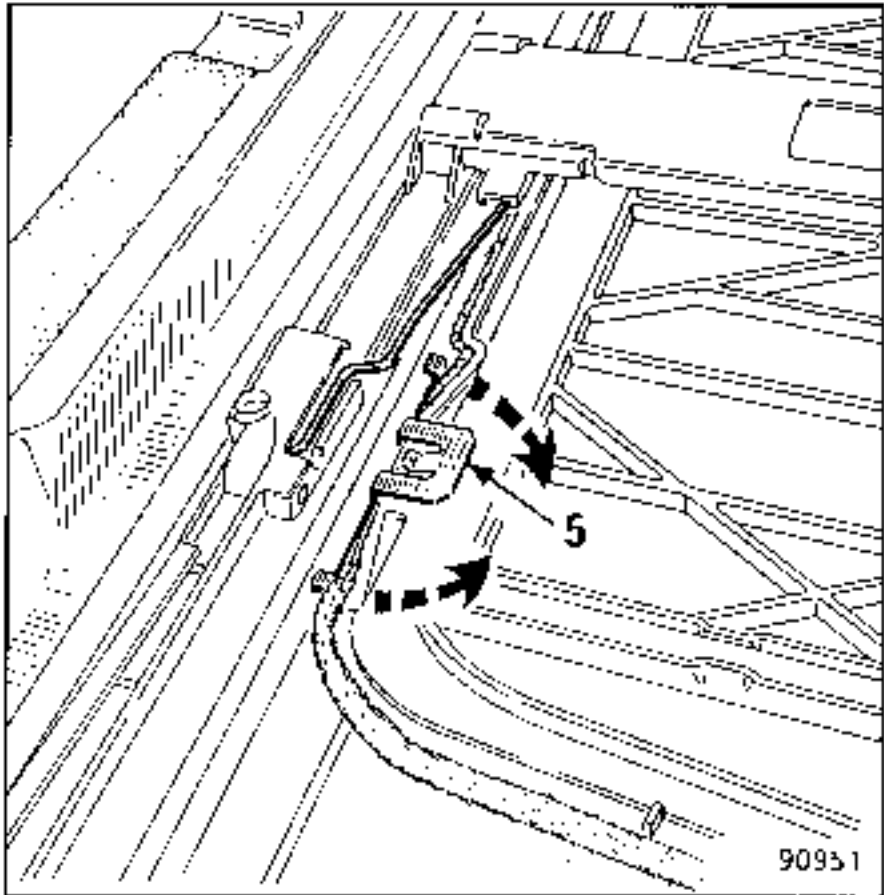

Pomocí šroubováku uvolněte pružiny (5) z kolejnic a sluneční žaluzií vymontujte.

DEMONTÁŽ – MONTÁŽ

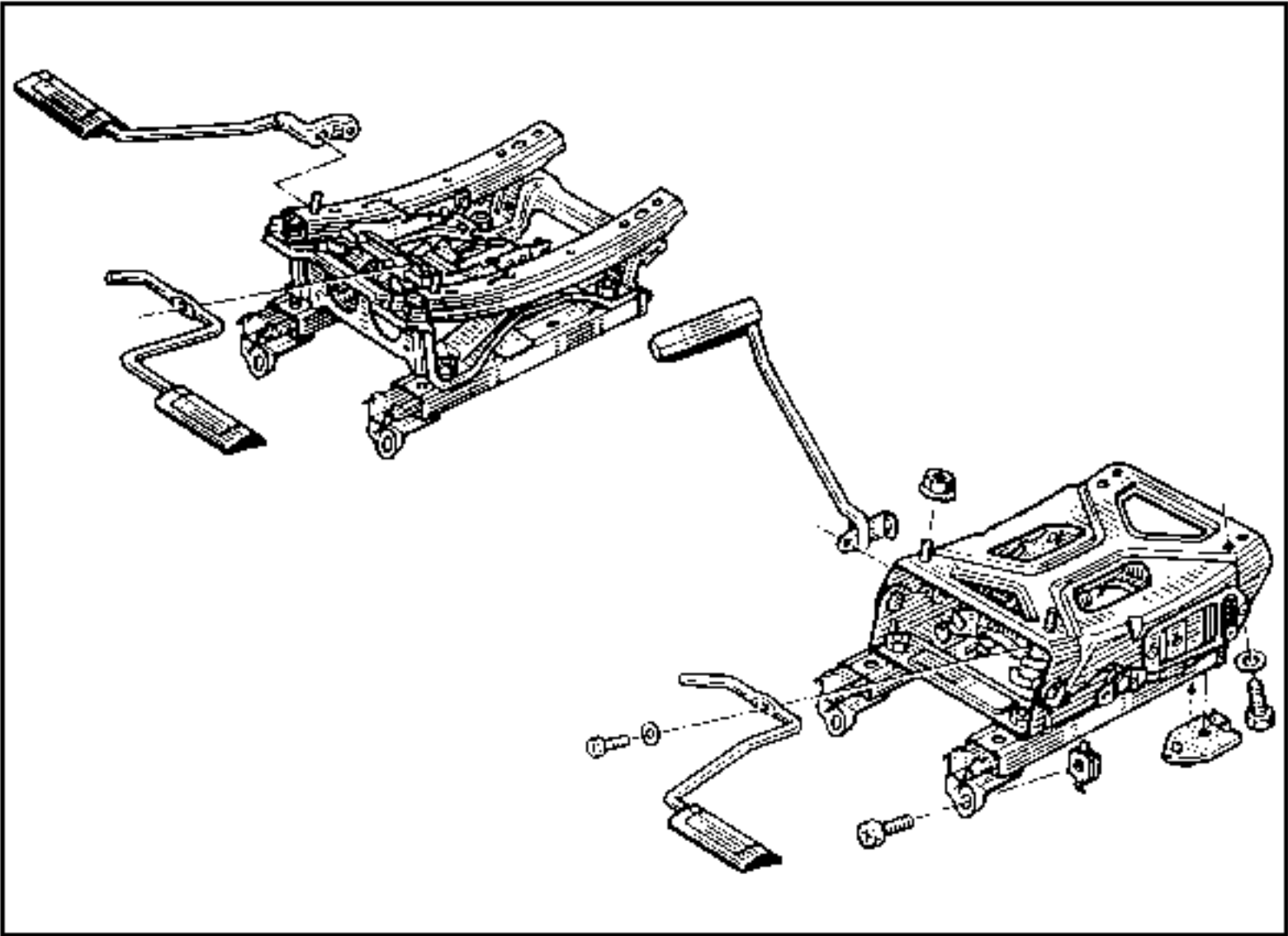

Vodící kluzné kolejnice jsou připevněny na podlahovém plechu čtyřmi šrouby.

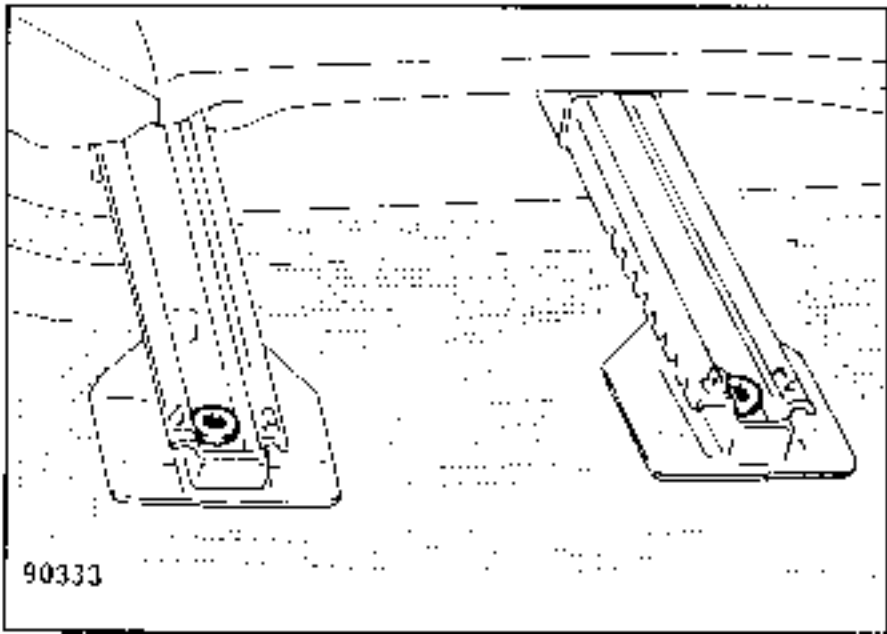
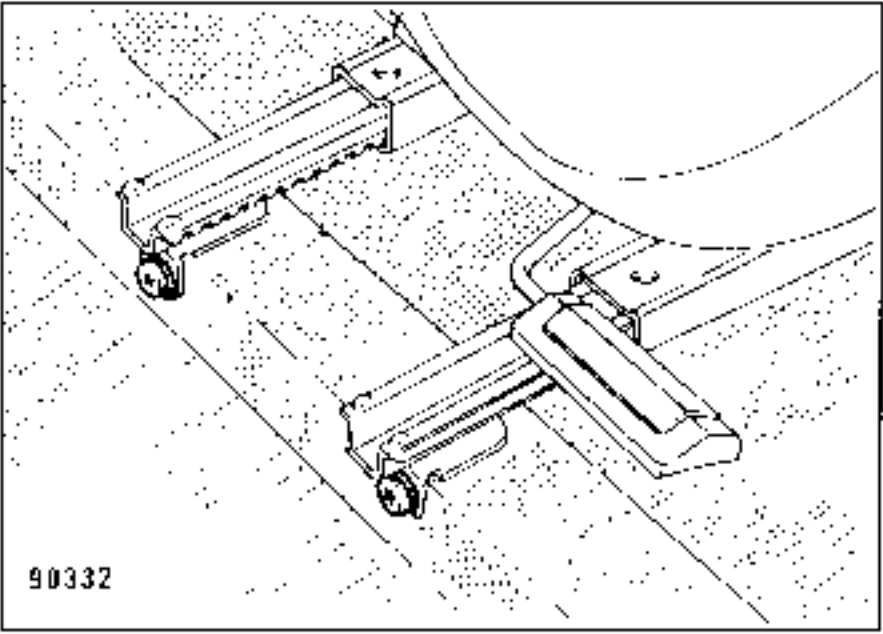

POLOHOVÁNÍ OPĚRADLA

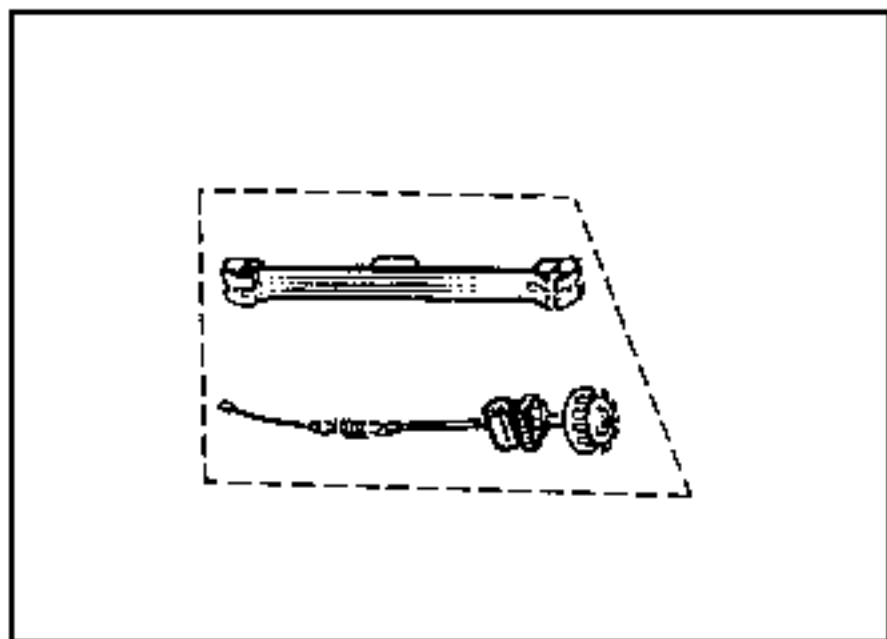

DEMONTÁŽ

Po odstranění potahu povolte mechanismus.

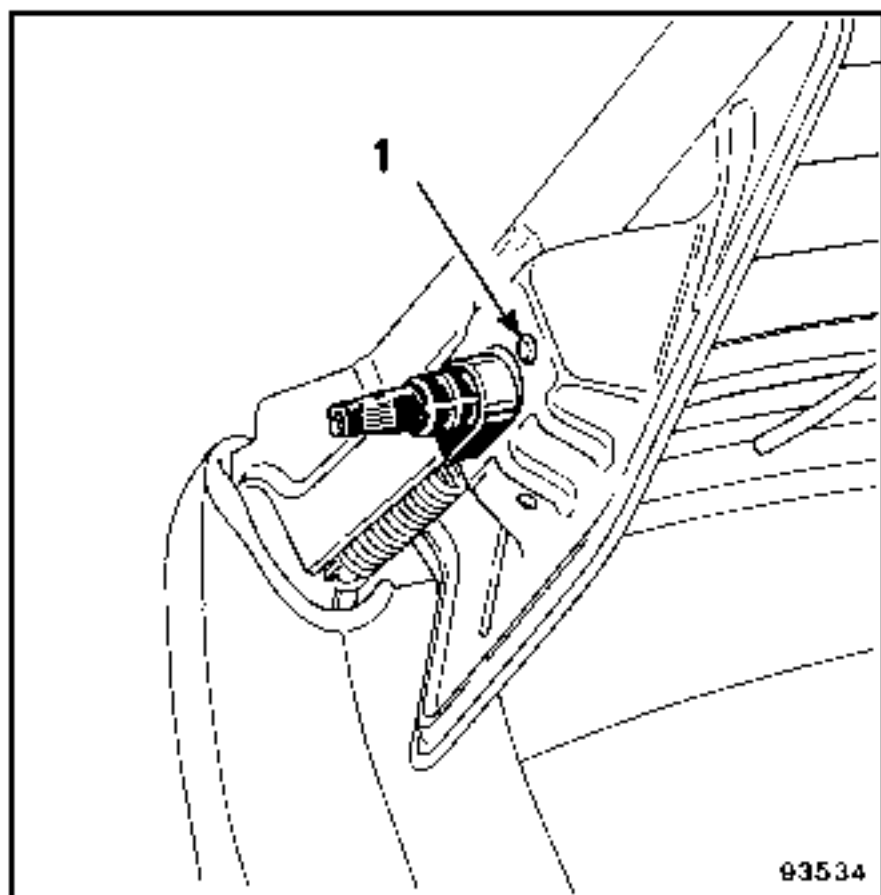

Odstraňte připevňovací nýty ovládacího mechanismu.

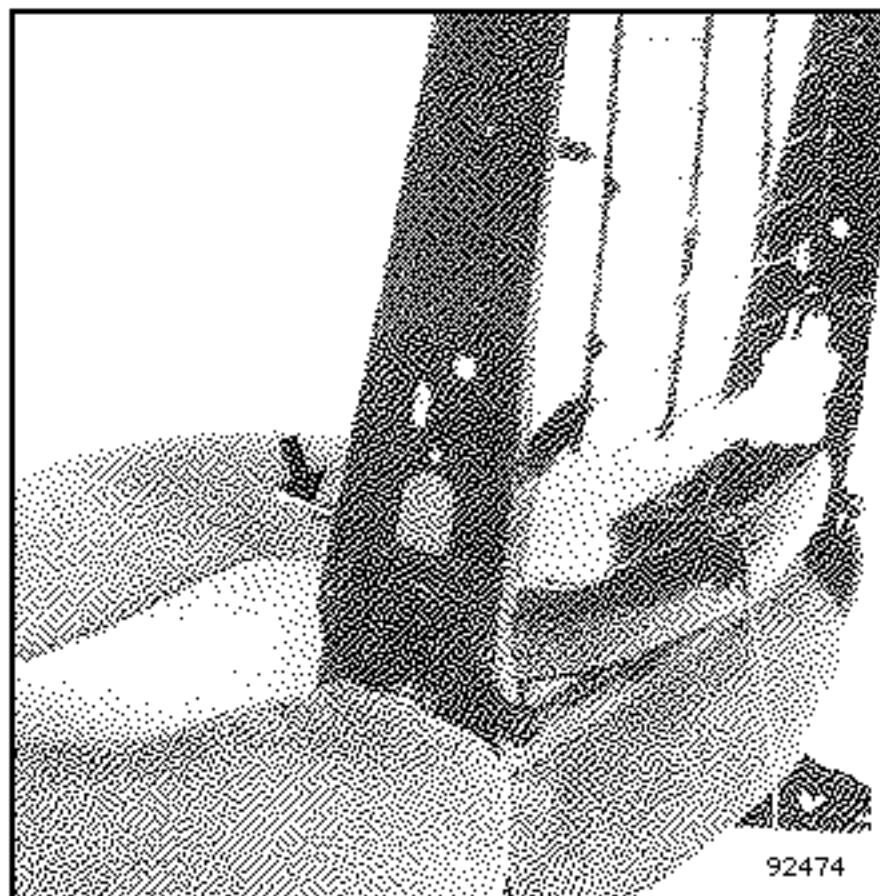

Pomocí kleští vyjměte uzávěru lanka a lanko protáhněte konstrukcí.

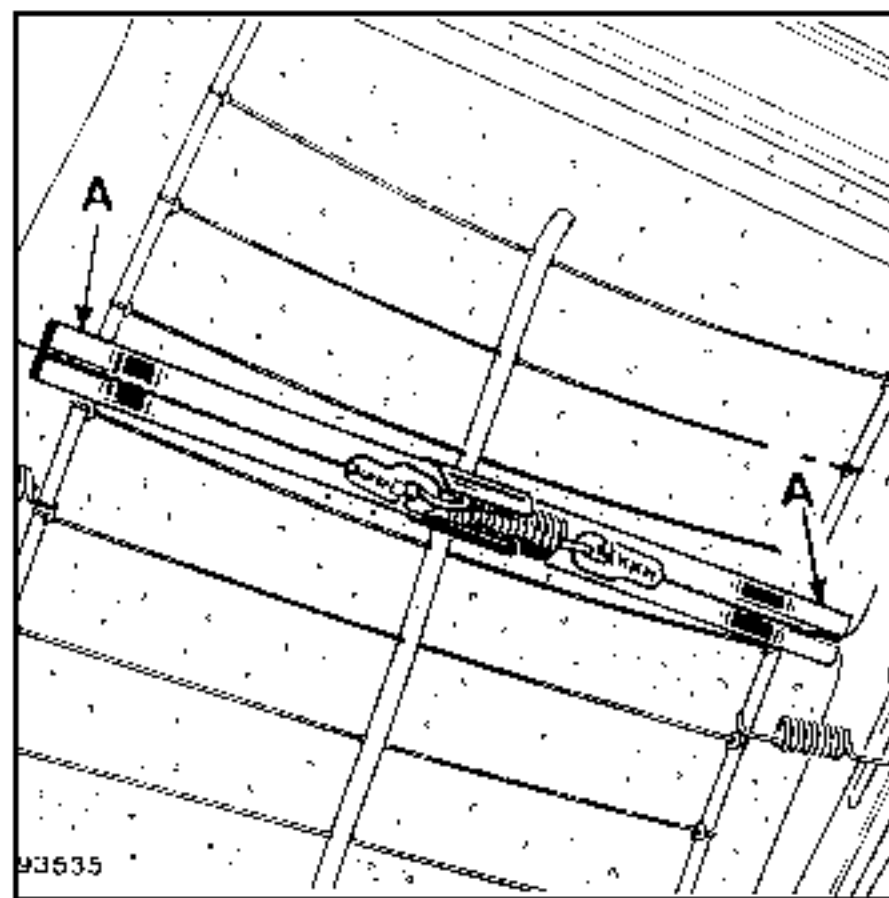

Uvolněte plastové vodičko (A).

Jednotku zabudujte; jako poslední spojte obě lanka na pružině uprostřed.

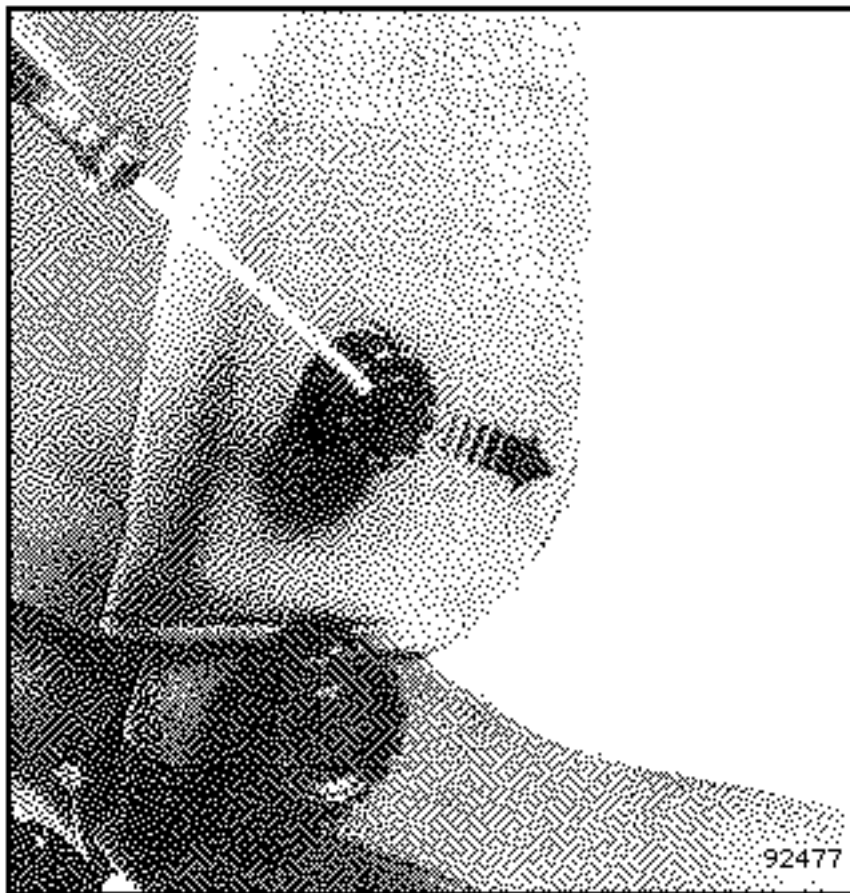

V případě, že je sedadlo opatřeno potahem, odstraňte šroubovákem sponu uprostřed kolečka pro nastavení polohy opěradla a samotné kolečko stáhněte. Za sedadlem odstraňte oba háky a uvolněte obě sponky, kterými je potah připevněn.

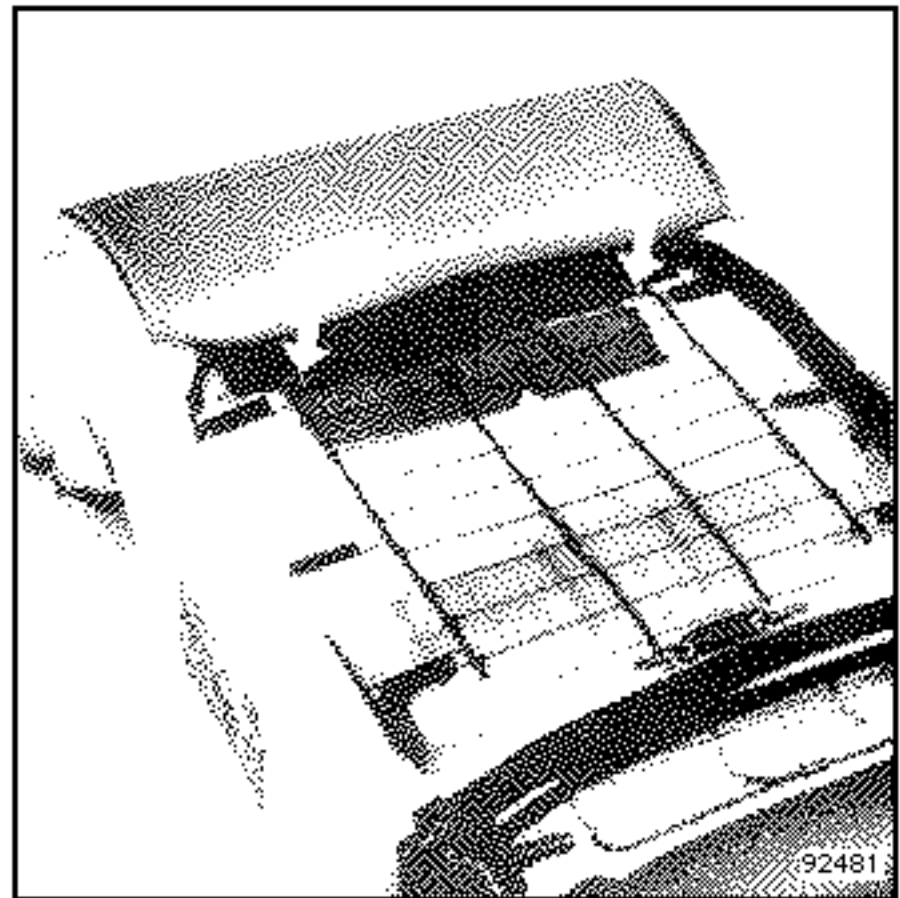

Sejměte potah.
Uvolněte obě sponky, kterými je připevněna horní napínací lišta, a prostrčte druhý karton čalouněním z pěnové hmoty, aby se oddělil od potahu.

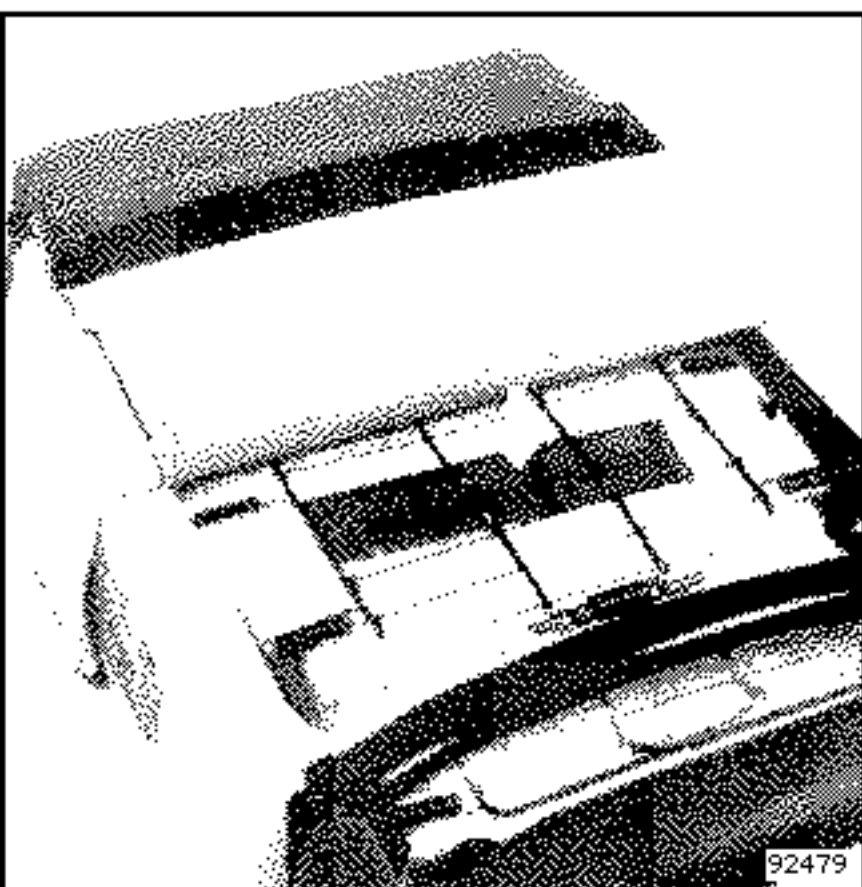

Potah nadzvedněte. Karton, kterým je napnuta látka, protáhněte čalouněním z pěnové hmoty.

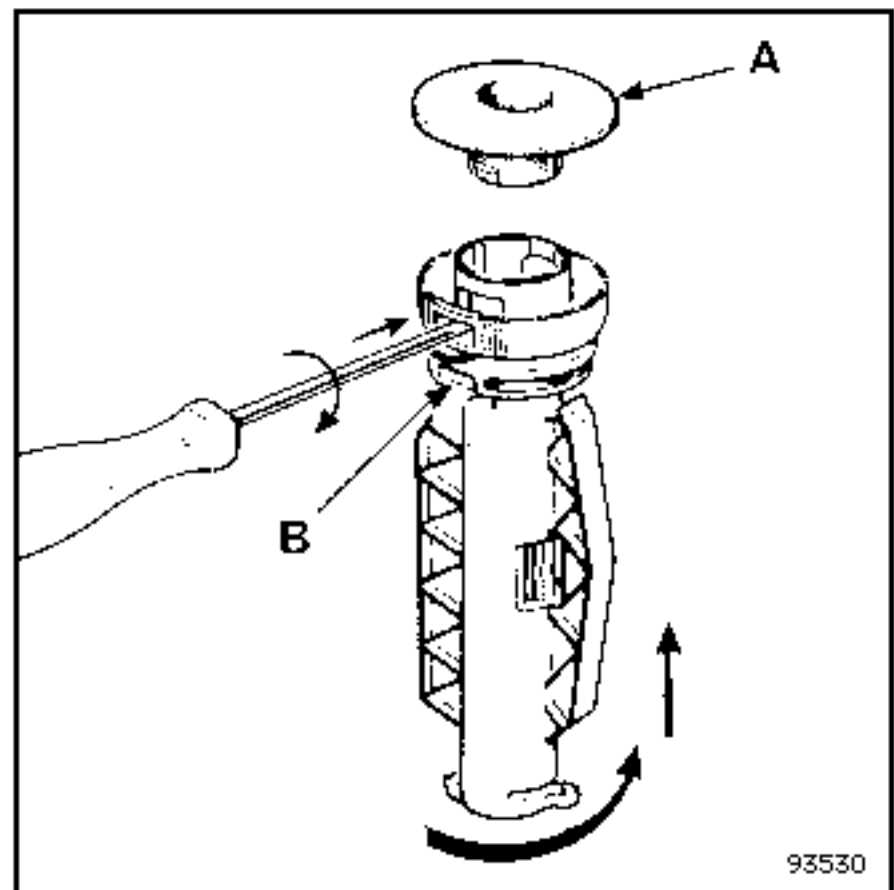

Aby bylo možno sejmut potah kompletně, uvolněte obě krytky (A) a protáhněte je pod potahem. K odmontování vodítek opěrky hlavy je třeba nadzvednout spojku (B) a vodítka otáčet v naznačeném směru!